

EDITAL RETIFICADO 004/2024

PROCESSO Nº 007/2024 PREGÃO ELETRÔNICO Nº 004/2024

Torna-se público, para conhecimento dos interessados, que o(a) **Consórcio Intermunicipal para Rede de Urgência e Emergência da Região Macro Sudeste e Macro Leste do Sul**, inscrito no CNPJ sob o nº 17.813.026/0001-51, com sede na Rua Coronel Vidal, nº 800, São Dimas, Juiz de Fora - MG, por meio de sua equipe de Pregão, realizará licitação, **para registro de preço**, na modalidade **PREGÃO**, na forma **ELETRÔNICA**, nos termos da **Lei nº 14.133 de 2021**, da Resolução CISDESTE nº 08/2023 e demais legislação aplicável e, ainda, de acordo com as condições estabelecidas neste Edital.

DA SESSÃO PÚBLICA DO PREGÃO ELETRÔNICO:

Data e horário da sessão: 15/05/2024 às 09:10 horas.

Data e horário final para envio de Proposta: 15/05/2024 às 09:00 horas.

MODO DE DISPUTA: Aberto

Critério de Julgamento: MENOR VALOR - POR ITEM facultando-se ao licitante a participação em quantos itens forem de seu interesse.

1. DO OBJETO

1.1. Registro de preço visando a aquisição de veículos tipo furgão 0 (zero) km, carroceria em aço e original de fábrica, longo, teto alto, air bag para os 2 ocupantes da cabine, freio com sistema anti - bloqueio (A.B.S) nas quatro roda, com tração traseira, modelo do ano da contratação ou do ano posterior, adaptado para ambulância de suporte básico ou avançado de vida, padrão SAMU 192, com capacidade volumétrica não inferior a 10,5 (dez e meio) metros cúbicos no total, com porta lateral deslizante e portas traseiras para compor a frota de ambulâncias do CISDESTE, conforme condições, quantidades e exigências estabelecidas neste Edital e seus anexos.

1.2. DO REGISTRO DE PREÇOS

1.2.1. As regras referentes aos órgãos gerenciador e participantes, bem como a eventuais adesões são as que constam da minuta de Ata de Registro de Preços

2. DA PARTICIPAÇÃO NO PREGÃO

2.1. Os interessados em participar deste Pregão deverão credenciar-se, previamente, perante o sistema eletrônico provido pelo(a) BLL Compras, por meio do sítio <https://bll.org.br/>, onde poderão obter maiores informações, podendo sanar eventuais dúvidas pela central de atendimentos do Portal.

2.1.1. Para ter acesso ao sistema eletrônico, os interessados deverão dispor de chave de identificação e senha pessoal, obtidas junto ao provedor do sistema eletrônico, onde também deverão se informar a respeito do seu funcionamento e regulamento, obtendo instruções detalhadas para sua correta utilização.

2.1.2. O licitante responsabiliza-se exclusiva e formalmente pelas transações efetuadas em seu nome, assume como firmes e verdadeiras suas propostas e seus lances, inclusive os atos praticados diretamente ou por seu representante, excluída a responsabilidade do provedor do sistema ou do(a) Consórcio Intermunicipal para Rede de Urgência e Emergência da Região Macro Sudeste e Macro Leste do Sul por eventuais danos decorrentes de uso indevido das credenciais de acesso, ainda que por terceiros.

2.1.3. Caso seja indicado o Sistema de Compras do Governo Federal no item 2.1, os interessados deverão atender às condições exigidas no cadastramento no Sicaf até o terceiro dia útil anterior à data prevista para recebimento das propostas.

2.2. É de responsabilidade do cadastrado conferir a exatidão dos seus dados cadastrais no sistema eletrônico relacionado nos itens anteriores e mantê-los atualizados junto aos órgãos responsáveis pela informação, devendo proceder, imediatamente, à correção ou à alteração dos registros tão logo identifique incorreção ou aqueles se tornem desatualizados.

2.2.1. A não observância do disposto no item anterior poderá ensejar desclassificação no momento da habilitação.

2.3. Poderão participar dessa licitação qualquer empresa que atendam as condições do edital (Competição ampla).

2.4. Será concedido tratamento favorecido para as microempresas e empresas de pequeno porte, para as sociedades cooperativas mencionadas no artigo 16 da Lei nº 14.133, de 2021, para o agricultor familiar, o produtor rural pessoa física e para o microempreendedor individual - MEI, nos limites previstos da Lei Complementar nº 123, de 2006.

2.5. Não poderão disputar esta licitação:

2.5.1. aquele que não atenda às condições deste Edital e seu(s) anexo(s);

2.5.2. autor do anteprojeto, do projeto básico ou do projeto executivo, pessoa física ou jurídica, quando a licitação versar sobre fornecimento de bens a ele relacionados;

2.5.3. empresa, isoladamente ou em consórcio, responsável pela elaboração do projeto básico ou do projeto executivo, ou empresa da qual o autor do projeto seja dirigente, gerente, controlador, acionista ou detentor de mais de 5% (cinco por cento) do capital com direito a voto, responsável técnico ou subcontratado, quando a licitação versar sobre fornecimento de bens a ela necessários;

2.5.4. pessoa física ou jurídica que se encontre, ao tempo da licitação, impossibilitada de participar da licitação em decorrência de sanção que lhe foi imposta;

2.5.5. aquele que mantenha vínculo de natureza técnica, comercial, econômica, financeira, trabalhista ou civil com dirigente do órgão ou entidade contratante ou com agente público que desempenhe função na licitação ou atue na fiscalização ou na gestão do contrato, ou que deles seja cônjuge, companheiro ou parente em linha reta, colateral ou por afinidade, até o terceiro grau;

2.5.6. empresas controladoras, controladas ou coligadas, nos termos da Lei nº 6.404, de 15 de dezembro de 1976, concorrendo entre si;

2.5.7. pessoa física ou jurídica que, nos 5 (cinco) anos anteriores à divulgação do edital, tenha sido condenada judicialmente, com trânsito em julgado, por exploração de trabalho infantil, por submissão de trabalhadores a condições análogas às de escravo ou por contratação de adolescentes nos casos vedados pela legislação trabalhista;

2.5.8. agente público do órgão ou entidade licitante;

2.5.9. pessoas jurídicas reunidas em consórcio[1];

[1] NOTA EXPLICATIVA: Considerando que é ato discricionário da Administração diante da avaliação de conveniência e oportunidade no caso concreto; e considerando que existem no mercado diversas empresas com potencial para atender satisfatoriamente às exigências previstas neste edital, entende-se que é conveniente a vedação de participação de empresas em "consórcio" no Pregão em tela.

2.5.10. Organizações da Sociedade Civil de Interesse Público - OSCIP, atuando nessa condição;

2.5.11. Não poderá participar, direta ou indiretamente, da licitação ou da execução do contrato agente público do órgão ou entidade contratante, devendo ser observadas as situações que possam configurar conflito de interesses no exercício ou após o exercício do cargo ou emprego, nos termos da legislação que disciplina a matéria, conforme § 1º do art. 9º da Lei n.º 14.133, de 2021.

2.6. O impedimento de que trata o item 2.5.4 será também aplicado ao licitante que atue em substituição a outra pessoa, física ou jurídica, com o intuito de burlar a efetividade da sanção a ela aplicada, inclusive a sua controladora, controlada ou coligada, desde que devidamente comprovado o ilícito ou a utilização fraudulenta da personalidade jurídica do licitante.

2.7. A critério da Administração e exclusivamente a seu serviço, o autor dos projetos e a empresa a que se referem os itens 2.5.2 e 2.5.3 poderão participar no apoio das atividades de planejamento da contratação, de execução da licitação ou de gestão do contrato, desde que sob supervisão exclusiva de agentes públicos do órgão ou entidade.

2.8. Equiparam-se aos autores do projeto as empresas integrantes do mesmo grupo econômico.

2.9. O disposto nos itens 2.5.2 e 2.5.3 não impede a licitação ou a contratação que inclua como encargo do contratado a elaboração do projeto básico e do projeto executivo, nas contratações integradas, e do projeto executivo, nos demais regimes de execução.

2.10. Em licitações e contratações realizadas no âmbito de projetos e programas parcialmente financiados por agência oficial de cooperação estrangeira ou por organismo financeiro internacional com recursos do financiamento ou da contrapartida nacional, não poderá participar pessoa física ou jurídica que integre o rol de pessoas sancionadas por essas entidades ou que seja declarada inidônea nos termos da Lei nº 14.133/2021.

2.11. A vedação de que trata o item 2.5.8 estende-se a terceiro que auxilie a condução da contratação na qualidade de integrante de equipe de apoio, profissional especializado ou funcionário ou representante de empresa que preste assessoria técnica.

3. DA APRESENTAÇÃO DA PROPOSTA E DOS DOCUMENTOS DE HABILITAÇÃO

3.1. Na presente licitação, a fase de habilitação sucederá as fases de apresentação de propostas e lances e de julgamento.

3.2. Os licitantes encaminharão, exclusivamente por meio do sistema eletrônico, a proposta com o preço, conforme o critério de julgamento adotado neste Edital, até a data e o horário estabelecidos para abertura da sessão pública.

3.3. Caso a fase de habilitação anteceda as fases de apresentação de propostas e lances, os licitantes encaminharão, na forma e no prazo estabelecidos no item anterior, simultaneamente os documentos de habilitação e a proposta com o preço, observado o disposto nos itens 7.1.1 e 7.12.1 deste Edital.

3.4. No cadastramento da proposta inicial, o licitante declarará, em campo próprio do sistema, que:

3.4.1. está ciente e concorda com as condições contidas no edital e seus anexos, bem como de que a proposta apresentada compreende a integralidade dos custos para atendimento dos direitos trabalhistas assegurados na Constituição Federal, nas leis trabalhistas, nas normas infralegais, nas convenções coletivas de trabalho e nos termos de ajustamento de conduta vigentes na data de sua entrega em definitivo e que cumpre plenamente os requisitos de habilitação definidos no instrumento convocatório;

3.4.2. não emprega menor de 18 anos em trabalho noturno, perigoso ou insalubre e não emprega menor de 16 anos, salvo menor, a partir de 14 anos, na condição de aprendiz, nos termos do artigo 7º, XXXIII, da Constituição;

3.4.3. não possui, em sua cadeia produtiva, empregados executando trabalho degradante ou forçado, observando o disposto nos incisos III e IV do art. 1º e no inciso III do art. 5º da Constituição Federal;

3.4.4. cumpre as exigências de reserva de cargos para pessoa com deficiência e para reabilitado da Previdência Social, previstas em lei e em outras normas específicas.

3.5. O licitante organizado em cooperativa deverá declarar, ainda, em campo próprio do sistema eletrônico, que cumpre os requisitos estabelecidos no artigo 16 da Lei nº 14.133, de 2021.

3.6. O fornecedor enquadrado como microempresa, empresa de pequeno porte ou sociedade cooperativa deverá declarar, ainda, em campo próprio do sistema eletrônico, que cumpre os requisitos estabelecidos no artigo 3º da Lei Complementar nº 123, de 2006, estando apto a usufruir do tratamento favorecido estabelecido em seus arts. 42 a 49, observado o disposto nos §§ 1º ao 3º do art. 4º, da Lei n.º 14.133, de 2021.

3.6.1. no item exclusivo para participação de microempresas e empresas de pequeno porte, a assinalação do campo "não" impedirá o prosseguimento no certame, para aquele item;

3.6.2. nos itens em que a participação não for exclusiva para microempresas e empresas de pequeno porte, a assinalação do campo "não" apenas produzirá o efeito de o licitante não ter direito ao tratamento favorecido previsto na Lei Complementar nº 123, de 2006, mesmo que microempresa, empresa de pequeno porte ou sociedade cooperativa.

3.7. A falsidade da declaração de que trata os itens 3.4 ou 3.6 sujeitará o licitante às sanções previstas na Lei nº 14.133, de 2021, e neste Edital.

3.8. Os licitantes poderão retirar ou substituir a proposta ou, na hipótese de a fase de habilitação anteceder as fases de apresentação de propostas e lances e de julgamento, os documentos de habilitação anteriormente inseridos no sistema, até a abertura da sessão pública.

3.9. Não haverá ordem de classificação na etapa de apresentação da proposta e dos documentos de habilitação pelo licitante, o que ocorrerá somente após os procedimentos de abertura da sessão pública e da fase de envio de lances.

3.10. Serão disponibilizados para acesso público os documentos que compõem a proposta dos licitantes convocados para apresentação de propostas, após a fase de envio de lances.

3.11. Desde que disponibilizada a funcionalidade no sistema, o licitante poderá parametrizar o seu valor final mínimo quando do cadastramento da proposta e obedecerá às seguintes regras:

3.11.1. a aplicação do intervalo mínimo de diferença de valores ou de percentuais entre os lances, que incidirá tanto em relação aos lances intermediários quanto em relação ao lance que cobrir a melhor oferta; e

3.11.2. os lances serão de envio automático pelo sistema, respeitado o valor final mínimo estabelecido e o intervalo de que trata o subitem acima.

3.12. O valor final mínimo parametrizado no sistema poderá ser alterado pelo fornecedor durante a fase de disputa, sendo vedado:

3.12.1. valor superior a lance já registrado pelo fornecedor no sistema, quando adotado o critério de julgamento por menor preço; e

3.13. O valor final mínimo parametrizado na forma do item 3.11 possuirá caráter sigiloso para os demais fornecedores e para o órgão ou entidade promotora da licitação, podendo ser disponibilizado estrita e permanentemente aos órgãos de controle externo e interno.

3.14. Caberá ao fornecedor acompanhar as operações no sistema eletrônico de realização do Pregão Eletrônico, ficando responsável pelo ônus decorrente da perda do negócio diante da inobservância de quaisquer mensagens emitidas no sistema ou de sua desconexão.

3.15. O licitante deverá comunicar imediatamente ao provedor do sistema qualquer acontecimento que possa comprometer o sigilo ou a segurança, para imediato bloqueio de acesso.

4. DO PREENCHIMENTO DA PROPOSTA

4.1. O licitante deverá enviar sua proposta mediante o preenchimento, no sistema eletrônico, dos seguintes campos:

4.1.1. Valor, conforme definido neste edital e na plataforma de realização do pregão;

4.1.2. Marca, se for o caso;

4.1.3. Fabricante, se for o caso;

4.1.4. Descrição do objeto, contendo as informações similares à especificação do Termo de Referência;

4.2. Todas as especificações do objeto contidas na proposta vinculam o licitante.

4.3. O licitante NÃO poderá oferecer proposta em quantitativo inferior ao máximo previsto para contratação.

4.4. Nos valores propostos estarão inclusos todos os custos operacionais, encargos previdenciários, trabalhistas, tributários, comerciais e quaisquer outros que incidam direta ou indiretamente na execução do objeto.

4.5. Os preços ofertados, tanto na proposta inicial, quanto na etapa de lances, serão de exclusiva responsabilidade do licitante, não lhe assistindo o direito de pleitear qualquer alteração, sob alegação de erro, omissão ou qualquer outro pretexto.

4.6. Se o regime tributário da empresa implicar o recolhimento de tributos em percentuais variáveis, a cotação adequada será a que corresponde à média dos efetivos recolhimentos da empresa nos últimos doze meses.

4.7. Independentemente do percentual de tributo inserido na planilha, no pagamento serão retidos na fonte os percentuais estabelecidos na legislação vigente.

4.8. A apresentação das propostas implica obrigatoriedade do cumprimento das disposições nelas contidas, em conformidade com o que dispõe o Termo de Referência, assumindo o proponente o compromisso de executar o objeto licitado nos seus termos, bem como de fornecer os materiais, equipamentos, ferramentas e utensílios necessários, em quantidades e qualidades adequadas à perfeita execução contratual, promovendo, quando requerido, sua substituição.

4.9. O prazo de validade da proposta não será inferior a 60 (sessenta) dias, a contar da data de sua apresentação.

5. DA ABERTURA DA SESSÃO, CLASSIFICAÇÃO DAS PROPOSTAS E FORMULAÇÃO DE LANCES

5.1. A abertura da presente licitação dar-se-á automaticamente em sessão pública, por meio de sistema eletrônico, na data, horário e local indicados neste Edital.

5.2. Os licitantes poderão retirar ou substituir a proposta ou os documentos de habilitação, quando for o caso, anteriormente inseridos no sistema, até a abertura da sessão pública.

5.2.1. Será desclassificada a proposta que identifique o licitante.

5.2.2. A desclassificação será sempre fundamentada e registrada no sistema, com acompanhamento em tempo real por todos os participantes.

5.2.3. A não desclassificação da proposta não impede o seu julgamento definitivo em sentido contrário, levado a efeito na fase de aceitação.

5.3. O sistema ordenará automaticamente as propostas classificadas, sendo que somente estas participarão da fase de lances.

5.4. O sistema disponibilizará campo próprio para troca de mensagens entre o Pregoeiro e os licitantes.

5.5. Iniciada a etapa competitiva, os licitantes deverão encaminhar lances exclusivamente por meio de sistema eletrônico, sendo imediatamente informados do seu recebimento e do valor consignado no registro.

5.6. O lance deverá ser ofertado conforme critério de julgamento definido no preâmbulo desse edital.

5.7. Os licitantes poderão oferecer lances sucessivos, observando o horário fixado para abertura da sessão e as regras estabelecidas no Edital.

5.8. O licitante somente poderá oferecer lance de valor inferior ao último por ele ofertado e registrado pelo sistema.

5.9. O intervalo mínimo de diferença de valores ou percentuais entre os lances, que incidirá tanto em relação aos lances intermediários quanto em relação à proposta que cobrir a melhor oferta deverá ser de 2% (dois por cento).

5.10. O licitante poderá, uma única vez, excluir seu último lance ofertado, no intervalo de quinze segundos após o registro no sistema, na hipótese de lance inconsistente ou inexecutável.

5.11. O PROCEDIMENTO SEGUIRA DE ACORDO COM O MODO DE DISPUTA ADOTADO NESTE EDITAL.

5.12. Caso seja adotado para o envio de lances no pregão eletrônico o **modo de disputa "ABERTO"**, os licitantes apresentarão lances públicos e sucessivos, com prorrogações.

5.12.1. A etapa de lances da sessão pública terá duração de dez minutos e, após isso, será prorrogada automaticamente pelo sistema quando houver lance ofertado nos últimos dois minutos do período de duração da sessão pública.

5.12.2. A prorrogação automática da etapa de lances, de que trata o subitem anterior, será de dois minutos e ocorrerá sucessivamente sempre que houver lances enviados nesse período de prorrogação, inclusive no caso de lances intermediários.

5.12.3. Não havendo novos lances na forma estabelecida nos itens anteriores, a sessão pública encerrar-se-á automaticamente, e o sistema ordenará e divulgará os lances conforme a ordem final de classificação.

5.12.4. Definida a melhor proposta, se a diferença em relação à proposta classificada em segundo lugar for de pelo menos 5% (cinco por cento), o pregoeiro, auxiliado pela equipe de apoio, poderá admitir o reinício da disputa aberta, para a definição das demais colocações.

5.12.5. Após o reinício previsto no item supra, os licitantes serão convocados para apresentar lances intermediários.

5.13. Caso seja adotado para o envio de lances no pregão eletrônico o **modo de disputa "ABERTO E FECHADO"**, os licitantes apresentarão lances públicos e sucessivos, com lance final e fechado.

5.13.1. A etapa de lances da sessão pública terá duração inicial de quinze minutos. Após esse prazo, o sistema encaminhará aviso de fechamento iminente dos lances, após o que transcorrerá o período de tempo de até dez minutos, aleatoriamente determinado, findo o qual será automaticamente encerrada a recepção de lances.

5.13.2. Encerrado o prazo previsto no subitem anterior, o sistema abrirá oportunidade para que o autor da oferta de valor mais baixo e os das ofertas com preços até 10% (dez por cento) superiores àquela possam ofertar um lance final e fechado em até cinco minutos, o qual será sigiloso até o encerramento deste prazo.

5.13.3. No procedimento de que trata o subitem supra, o licitante poderá optar por manter o seu último lance da etapa aberta, ou por ofertar melhor lance.

5.13.4. Não havendo pelo menos três ofertas nas condições definidas neste item, poderão os autores dos melhores lances subsequentes, na ordem de classificação, até o máximo de três, oferecer um lance final e fechado em até cinco minutos, o qual será sigiloso até o encerramento deste prazo.

5.13.5. Após o término dos prazos estabelecidos nos itens anteriores, o sistema ordenará e divulgará os lances segundo a ordem crescente de valores.

5.14. Caso seja adotado para o envio de lances no pregão eletrônico o **modo de disputa "FECHADO E ABERTO"**, poderão participar da etapa aberta somente os licitantes que

apresentarem a proposta de menor preço e os das propostas até 10% (dez por cento) superiores/inferiores àquela, em que os licitantes apresentarão lances públicos e sucessivos, até o encerramento da sessão e eventuais prorrogações.

5.14.1. Não havendo pelo menos 3 (três) propostas nas condições definidas no item 5.14, poderão os licitantes que apresentaram as três melhores propostas, consideradas as empatadas, oferecer novos lances sucessivos.

5.14.2. A etapa de lances da sessão pública terá duração de dez minutos e, após isso, será prorrogada automaticamente pelo sistema quando houver lance ofertado nos últimos dois minutos do período de duração da sessão pública.

5.14.3. A prorrogação automática da etapa de lances, de que trata o subitem anterior, será de dois minutos e ocorrerá sucessivamente sempre que houver lances enviados nesse período de prorrogação, inclusive no caso de lances intermediários.

5.14.4. Não havendo novos lances na forma estabelecida nos itens anteriores, a sessão pública encerrar-se-á automaticamente, e o sistema ordenará e divulgará os lances conforme a ordem final de classificação.

5.14.5. Definida a melhor proposta, se a diferença em relação à proposta classificada em segundo lugar for de pelo menos 5% (cinco por cento), o pregoeiro, auxiliado pela equipe de apoio, poderá admitir o reinício da disputa aberta, para a definição das demais colocações.

5.14.6. Após o reinício previsto no subitem supra, os licitantes serão convocados para apresentar lances intermediários.

5.15. Após o término dos prazos estabelecidos nos subitens anteriores, o sistema ordenará e divulgará os lances segundo a ordem crescente de valores.

5.16. Não serão aceitos dois ou mais lances de mesmo valor, prevalecendo aquele que for recebido e registrado em primeiro lugar.

5.17. Durante o transcurso da sessão pública, os licitantes serão informados, em tempo real, do valor do menor lance registrado, vedada a identificação do licitante.

5.18. No caso de desconexão com o Pregoeiro, no decorrer da etapa competitiva do Pregão, o sistema eletrônico poderá permanecer acessível aos licitantes para a recepção dos lances.

5.19. Quando a desconexão do sistema eletrônico para o pregoeiro persistir por tempo superior a dez minutos, a sessão pública será suspensa e reiniciada somente após decorridas vinte e quatro horas da comunicação do fato pelo Pregoeiro aos participantes, no sítio eletrônico utilizado para divulgação.

5.20. Caso o licitante não apresente lances, concorrerá com o valor de sua proposta.

5.21. Em relação a itens não exclusivos para participação de microempresas e empresas de pequeno porte, uma vez encerrada a etapa de lances, será efetivada a verificação automática, junto à Receita Federal, do porte da entidade empresarial. O sistema identificará em coluna própria as microempresas e empresas de pequeno porte participantes, procedendo à comparação com os valores da primeira colocada, se esta for empresa de maior porte, assim como das demais classificadas, para o fim de aplicar-se o disposto nos arts. 44 e 45 da Lei Complementar nº 123, de 2006, regulamentada pelo Decreto nº 8.538, de 2015.

5.21.1. Nessas condições, as propostas de microempresas e empresas de pequeno porte que se encontrarem na faixa de até 5% (cinco por cento) acima da melhor proposta ou melhor lance serão consideradas empatadas com a primeira colocada.

5.21.2. A melhor classificada nos termos do subitem anterior terá o direito de encaminhar uma última oferta para desempate, obrigatoriamente em valor inferior ao da primeira colocada, no prazo de 5 (cinco) minutos controlados pelo sistema, contados após a comunicação automática para tanto.

5.21.3. Caso a microempresa ou a empresa de pequeno porte melhor classificada desista ou não se manifeste no prazo estabelecido, serão convocadas as demais licitantes microempresa e empresa de pequeno porte que se encontrem naquele intervalo de 5% (cinco por cento), na ordem de classificação, para o exercício do mesmo direito, no prazo estabelecido no subitem anterior.

5.21.4. No caso de equivalência dos valores apresentados pelas microempresas e empresas de pequeno porte que se encontrem nos intervalos estabelecidos nos subitens anteriores, será realizado sorteio entre elas para que se identifique aquela que primeiro poderá apresentar melhor oferta.

5.22. Só poderá haver empate entre propostas iguais (não seguidas de lances), ou entre lances finais da fase fechada do modo de disputa aberto e fechado.

5.22.1. Havendo eventual empate entre propostas ou lances, o critério de desempate será aquele previsto no art. 60 da Lei nº 14.133, de 2021, nesta ordem:

5.22.1.1. disputa final, hipótese em que os licitantes empatados poderão apresentar nova proposta em ato contínuo à classificação;

5.22.1.2. avaliação do desempenho contratual prévio dos licitantes, para a qual deverão preferencialmente ser utilizados registros cadastrais para efeito de atesto de cumprimento de obrigações previstos nesta Lei;

5.22.1.3. desenvolvimento pelo licitante de ações de equidade entre homens e mulheres no ambiente de trabalho, conforme regulamento;

5.22.1.4. desenvolvimento pelo licitante de programa de integridade, conforme orientações dos órgãos de controle.

5.22.2. Persistindo o empate, será assegurada preferência, sucessivamente, aos bens produzidos por:

5.22.2.1. empresas estabelecidas no território do Estado ou do Distrito Federal do órgão ou entidade da Administração Pública estadual ou distrital licitante ou, no caso de licitação realizada por órgão ou entidade de Município, no território do Estado em que este se localize;

5.22.2.2. empresas brasileiras;

5.22.2.3. empresas que invistam em pesquisa e no desenvolvimento de tecnologia no País;

5.22.2.4. empresas que comprovem a prática de mitigação, nos termos da Lei nº 12.187, de 29 de dezembro de 2009.

5.23. Encerrada a etapa de envio de lances da sessão pública, na hipótese da proposta do primeiro colocado permanecer acima do preço máximo definido para a contratação, o pregoeiro poderá negociar condições mais vantajosas, após definido o resultado do julgamento.

5.23.1. A negociação poderá ser feita com os demais licitantes, segundo a ordem de classificação inicialmente estabelecida, quando o primeiro colocado, mesmo após a negociação, for desclassificado em razão de sua proposta permanecer acima do preço máximo definido pela Administração.

5.23.2. A negociação será realizada por meio do sistema, podendo ser acompanhada pelos demais licitantes.

5.23.3. O resultado da negociação será divulgado a todos os licitantes e anexado aos autos do processo licitatório.

5.23.4. O pregoeiro solicitará ao licitante mais bem classificado que, no prazo de 2 (duas) horas, envie a proposta adequada ao último lance ofertado após a negociação realizada, acompanhada, se for o caso, dos documentos complementares, quando necessários à confirmação daqueles exigidos neste Edital e já apresentados.

5.23.5. É facultado ao pregoeiro prorrogar o prazo estabelecido, a partir de solicitação fundamentada feita no chat pelo licitante, antes de findo o prazo.

5.24. Após a negociação do preço, o Pregoeiro iniciará a fase de aceitação e julgamento da proposta.

6. DA FASE DE JULGAMENTO

6.1. Encerrada a etapa de negociação, o pregoeiro verificará se o licitante provisoriamente classificado em primeiro lugar atende às condições de participação no certame, conforme previsto no art. 14 da Lei nº 14.133/2021, legislação correlata e no item 2.5 do edital, especialmente quanto à existência de sanção que impeça a participação no certame ou a futura contratação, mediante a consulta aos seguintes cadastros:

a) Cadastro Nacional de Empresas Inidôneas e Suspensas - CEIS, mantido pela Controladoria-Geral da União (<https://www.portaltransparencia.gov.br/sancoes/ceis>); e

b) Cadastro Nacional de Empresas Punidas – CNEP, mantido pela Controladoria-Geral da União (<https://www.portaltransparencia.gov.br/sancoes/cnep>).

6.2. A consulta aos cadastros será realizada em nome da empresa licitante e também de seu sócio majoritário, por força da vedação de que trata o artigo 12 da Lei nº 8.429, de 1992.

6.3. Caso conste na Consulta de Situação do licitante a existência de Ocorrências Impeditivas Indiretas, o Pregoeiro diligenciará para verificar se houve fraude por parte das empresas apontadas no Relatório de Ocorrências Impeditivas Indiretas.

6.3.1. A tentativa de burla será verificada por meio dos vínculos societários, linhas de fornecimento similares, dentre outros.

6.3.2. O licitante será convocado para manifestação previamente a uma eventual desclassificação.

6.3.3. Constatada a existência de sanção, o licitante será reputado inabilitado, por falta de condição de participação.

6.4. Caso atendidas as condições de participação, será iniciado o procedimento de habilitação.

6.5. Caso o licitante provisoriamente classificado em primeiro lugar tenha se utilizado de algum tratamento favorecido às ME/EPPs, o pregoeiro verificará se faz jus ao benefício, em conformidade com os itens 2.4 e 3.6 deste edital.

6.6. Verificadas as condições de participação e de utilização do tratamento favorecido, o pregoeiro examinará a proposta classificada em primeiro lugar quanto à adequação ao objeto e à compatibilidade do preço em relação ao máximo estipulado para contratação neste Edital e em seus anexos.

6.7. Será desclassificada a proposta vencedora que:

6.7.1. conter vícios insanáveis;

6.7.2. não obedecer às especificações técnicas contidas no Termo de Referência;

6.7.3. apresentar preços inexequíveis ou permanecerem acima do preço máximo definido para a contratação;

6.7.4. não tiverem sua exequibilidade demonstrada, quando exigido pela Administração;

6.7.5. apresentar desconformidade com quaisquer outras exigências deste Edital ou seus anexos, desde que insanável.

6.8. No caso de bens em geral, é indício de inexequibilidade das propostas valores inferiores a 50% (cinquenta por cento) do valor orçado pela Administração.

6.8.1. A inexequibilidade, na hipótese de que trata o caput, só será considerada após diligência do pregoeiro, que comprove:

6.8.1.1. que o custo do licitante ultrapassa o valor da proposta; e

6.8.1.2. inexistirem custos de oportunidade capazes de justificar o vulto da oferta.

6.9. Se houver indícios de inexequibilidade da proposta de preço, ou em caso da necessidade de esclarecimentos complementares, poderão ser efetuadas diligências, para que a empresa comprove a exequibilidade da proposta.

6.10. Caso o custo global estimado do objeto licitado tenha sido decomposto em seus respectivos custos unitários por meio de Planilha de Custos e Formação de Preços elaborada pela Administração, o licitante classificado em primeiro lugar será convocado para apresentar Planilha por ele elaborada, com os respectivos valores adequados ao valor final da sua proposta, sob pena de não aceitação da proposta.

6.11. Erros no preenchimento da planilha não constituem motivo para a desclassificação da proposta. A planilha poderá ser ajustada pelo fornecedor, no prazo indicado pelo sistema, desde que não haja majoração do preço.

6.11.1. O ajuste de que trata este dispositivo se limita a sanar erros ou falhas que não alterem a substância das propostas;

6.11.2. Considera-se erro no preenchimento da planilha passível de correção a indicação de recolhimento de impostos e contribuições na forma do Simples Nacional, quando não cabível esse regime.

6.12. Caso o Termo de Referência exija a apresentação de amostra, o licitante classificado em primeiro lugar deverá apresentá-la, conforme disciplinado no Termo de Referência, sob pena de não aceitação da proposta.

6.13. Por meio de mensagem no sistema, será divulgado o local e horário de realização do procedimento para a avaliação das amostras, cuja presença será facultada a todos os interessados, incluindo os demais licitantes.

6.14. Os resultados das avaliações serão divulgados por meio de mensagem no sistema.

6.15. No caso de não haver entrega da amostra ou ocorrer atraso na entrega, sem justificativa aceita pelo Pregoeiro, ou havendo entrega de amostra fora das especificações previstas neste Edital, a proposta do licitante será recusada.

6.16. Se a(s) amostra(s) apresentada(s) pelo primeiro classificado não for(em) aceita(s), o Pregoeiro analisará a aceitabilidade da proposta ou lance ofertado pelo segundo classificado. Seguir-se-á com a verificação da(s) amostra(s) e, assim, sucessivamente, até a verificação de uma que atenda às especificações constantes no Termo de Referência.

7. DA FASE DE HABILITAÇÃO

7.1. **Os documentos previstos no Termo de Referência**, necessários e suficientes para demonstrar a capacidade do licitante de realizar o objeto da licitação, deverão ser exigidos para fins de habilitação, nos termos dos arts. 62 a 70 da Lei nº 14.133, de 2021.

7.2. Quando permitida a participação de empresas estrangeiras que não funcionem no País, as exigências de habilitação serão atendidas mediante documentos equivalentes, inicialmente apresentados em tradução livre.

7.2.1. Na hipótese de o licitante vencedor ser empresa estrangeira que não funcione no País, para fins de assinatura do contrato ou da ata de registro de preços, os documentos exigidos para a habilitação serão traduzidos por tradutor juramentado no País e apostilados nos termos do disposto no Decreto nº 8.660, de 29 de janeiro de 2016, ou de outro que venha a substituí-lo, ou consularizados pelos respectivos consulados ou embaixadas.

7.3. Os documentos exigidos para fins de habilitação poderão ser apresentados em original ou por cópia nos termos do inciso IV do art. 12 da Lei Federal nº 14.133/2021.

7.4. Caso seja adotado o Sistema de Compras do Governo Federal, a documentação exigida para fins de habilitação jurídica, fiscal, social e trabalhista e econômico-financeira, poderá ser substituída pelo registro cadastral no SICAF.

7.5. Será verificado se o licitante apresentou declaração de que atende aos requisitos de habilitação, **e o declarante responderá pela veracidade das informações prestadas, na forma da lei (art. 63, I, da Lei nº 14.133/2021).**

7.6. Será verificado se o licitante apresentou no sistema, sob pena de inabilitação, a declaração de que cumpre as exigências de reserva de cargos para pessoa com deficiência e para reabilitado da Previdência Social, previstas em lei e em outras normas específicas.

7.7. O licitante deverá apresentar, sob pena de desclassificação, declaração de que suas propostas econômicas compreendem a integralidade dos custos para atendimento dos direitos trabalhistas assegurados na Constituição Federal, nas leis trabalhistas, nas normas infralegais, nas convenções coletivas de trabalho e nos termos de ajustamento de conduta vigentes na data de entrega das propostas.

7.8. Os documentos exigidos para habilitação detalhados no Termo de Referência serão enviados **por meio da plataforma de Pregão Eletrônico escolhido pela administração**, em formato digital, no prazo de MÍNIMO DE DUAS HORAS, prorrogável por igual período, contado da solicitação do pregoeiro.

7.8.1. Caso seja adotado o Sistema de Compras do Governo Federal, a habilitação será verificada por meio do Sicaf, nos documentos por ele abrangidos; e os que não estejam contemplados no Sicaf deverão ser enviados conforme item 7.8.

7.8.1.1. Neste caso, é de responsabilidade do licitante conferir a exatidão dos seus dados cadastrais no Sicaf e mantê-los atualizados junto aos órgãos responsáveis pela informação, devendo proceder, imediatamente, à correção ou à alteração dos registros tão logo identifique incorreção ou aqueles se tornem desatualizados, sob pena de ensejar desclassificação no momento da habilitação.

7.9. Somente haverá a necessidade de comprovação do preenchimento de requisitos mediante apresentação dos documentos originais não-digitais quando houver dúvida em relação à integridade do documento digital ou quando a lei expressamente o exigir.

7.10. A verificação pelo pregoeiro, em sítios eletrônicos oficiais de órgãos e entidades emissores de certidões constitui meio legal de prova, para fins de habilitação.

7.11. A exigência dos documentos de habilitação que constem do Termo de Referência somente será feita em relação ao licitante vencedor.

7.12. Após a entrega dos documentos para habilitação, não será permitida a substituição ou a apresentação de novos documentos, salvo em sede de diligência, para:

7.12.1. complementação de informações acerca dos documentos já apresentados pelos licitantes e desde que necessária para apurar fatos existentes à época da abertura do certame; e

7.12.2. atualização de documentos cuja validade tenha expirado após a data de recebimento das propostas;

7.13. Na análise dos documentos de habilitação, a comissão de contratação poderá sanar erros ou falhas, que não alterem a substância dos documentos e sua validade jurídica, mediante decisão fundamentada, registrada em ata e acessível a todos, atribuindo-lhes eficácia para fins de habilitação e classificação.

7.14. Na hipótese de o licitante não atender às exigências para habilitação, o pregoeiro examinará a proposta subsequente e assim sucessivamente, na ordem de classificação, até a apuração de uma proposta que atenda ao presente edital, observado o prazo disposto no subitem 7.8.

7.15. Somente serão disponibilizados para acesso público os documentos de habilitação do licitante cuja proposta atenda ao edital de licitação, após concluídos os procedimentos de que trata o subitem anterior.

7.16. A comprovação de regularidade fiscal e trabalhista das microempresas e das empresas de pequeno porte somente será exigida para efeito de contratação, e não como condição para participação na licitação (art. 4º do Decreto nº 8.538/2015).

7.17. Quando a fase de habilitação anteceder a de julgamento e já tiver sido encerrada, não caberá exclusão de licitante por motivo relacionado à habilitação, salvo em razão de fatos supervenientes ou só conhecidos após o julgamento.

8. DA ATA DE REGISTRO DE PREÇOS

8.1. Homologado o resultado da licitação, o licitante mais bem classificado terá o prazo de 03 (três) dias, contados a partir da data de sua convocação, para assinar a Ata de Registro de Preços, cujo prazo de validade encontra-se nela fixado, sob pena de decadência do direito à contratação, sem prejuízo das sanções previstas na Lei nº 14.133, de 2021.

8.2. O prazo de convocação poderá ser prorrogado uma vez, por igual período, mediante solicitação do licitante mais bem classificado ou do fornecedor convocado, desde que:

- (a) a solicitação seja devidamente justificada e apresentada dentro do prazo; e
- (b) a justificativa apresentada seja aceita pela Administração.

8.3. A ata de registro de preços poderá ser assinada por meio de assinatura digital.

8.4. Serão formalizadas tantas Atas de Registro de Preços quantas forem necessárias para o registro de todos os itens constantes no Termo de Referência, com a indicação do licitante vencedor, a descrição do(s) item(ns), as respectivas quantidades, preços registrados e demais condições.

8.5. A Ata de Registro de Preço, com a indicação dos fornecedores e os preços registrados, deverá ser disponibilizada no PNCP, observada a regra prevista no art. 176 da Lei 14.133/2021.

8.6. A existência de preços registrados implicará compromisso de fornecimento nas condições estabelecidas, mas não obrigará a Administração a contratar, facultada a realização de licitação específica para a aquisição pretendida, desde que devidamente justificada.

8.7. Na hipótese de o convocado não assinar a ata de registro de preços no prazo e nas condições estabelecidas, fica facultado à Administração convocar os licitantes remanescentes do cadastro de reserva, na ordem de classificação, para fazê-lo em igual prazo e nas condições propostas pelo primeiro classificado.

9. DA FORMAÇÃO DO CADASTRO DE RESERVA

9.1. Após a homologação da licitação, se for o caso, poderá ser elaborado ata específica de cadastro de reserva dos:

9.1.1. licitantes que aceitarem cotar o objeto com preço igual ao do adjudicatário, observada a classificação na licitação; e

9.1.2. licitantes que mantiverem sua proposta original;

9.2. Será respeitada, nas contratações, a ordem de classificação dos licitantes ou fornecedores registrados na ata.

9.2.1. A apresentação de novas propostas na forma deste item não prejudicará o resultado do certame em relação ao licitante mais bem classificado.

9.2.2. Para fins da ordem de classificação, os licitantes ou fornecedores que aceitarem cotar o objeto com preço igual ao do adjudicatário antecederão aqueles que mantiverem sua proposta original.

9.3. A habilitação dos licitantes que comporão o cadastro de reserva será efetuada quando houver necessidade de contratação dos licitantes remanescentes, nas seguintes hipóteses:

9.3.1. quando o licitante vencedor não assinar a ata de registro de preços no prazo e nas condições estabelecidos no edital; ou

9.3.2. quando houver o cancelamento do registro do fornecedor ou do registro de preços.

9.4. Na hipótese de nenhum dos licitantes que aceitaram cotar o objeto com preço igual ao do adjudicatário concordar com a contratação nos termos em igual prazo e nas condições propostas pelo primeiro classificado, a Administração, observados o valor estimado e a sua eventual atualização na forma prevista no edital, poderá:

9.4.1. convocar os licitantes que mantiveram sua proposta original para negociação, na ordem de classificação, com vistas à obtenção de preço melhor, mesmo que acima do preço do adjudicatário; ou

9.4.2. adjudicar e firmar o contrato nas condições ofertadas pelos licitantes remanescentes, observada a ordem de classificação, quando frustrada a negociação de melhor condição.

10. CONTRATAÇÃO

10.1. Caso se conclua pela contratação, o Termo de Contrato poderá ser substituído por outro instrumento hábil, como carta-contrato, nota de empenho de despesa, autorização de compra, de acordo com o Art. 95 da Lei Federal 14133/2021.

10.1.1. Quando o instrumento contratual for substituído por emissão de nota de empenho de despesa, autorização de compra ou outro instrumento hábil, nos termos do art. 95 da Lei nº 14.133, de 2021, a minuta do contrato será parte integrante destes instrumentos para fins de observância dos requisitos previstos no art. 92 da NLLC.

10.2. O adjudicatário terá o prazo de 03 (três) dias úteis, contados a partir da data de sua convocação, para assinar o contrato ou retirar o documento equivalente ao contrato, quando for o caso, sob pena de decair do direito à contratação, sem prejuízo das sanções previstas neste edital de licitação.

10.2.1. O prazo previsto para assinar o contrato ou retirada do documento equivalente poderá ser prorrogado 1 (uma) vez, por igual período, por solicitação justificada do adjudicatário e aceita pela Administração.

10.3. Quando o instrumento contratual for substituído, o aceite da Nota de Empenho ou do instrumento equivalente, emitida à empresa adjudicada, implica no reconhecimento de que:

10.3.1. referida Nota de empenho está substituindo o contrato, aplicando-se à relação de negócios ali estabelecida as disposições da Lei nº 14.133, de 2021, observado item 9.1.1;

10.3.2. a contratada se vincula à sua proposta e às previsões contidas no edital e seus anexos;

10.3.3. a contratada reconhece que as hipóteses de rescisão são aquelas previstas nos artigos 137 e 138 da Lei nº 14.133/21 e reconhece os direitos da Administração previstos nos artigos 137 a 139 da mesma Lei.

10.4. Para assinatura do contrato ou retirada do documento equivalente será exigida a comprovação das condições de habilitação e contratação consignadas neste edital de licitação, que deverão ser mantidas pelo licitante durante a vigência da contratação.

11. DOS RECURSOS

11.1. A interposição de recurso referente ao julgamento das propostas, à habilitação ou inabilitação de licitantes, à anulação ou revogação da licitação, observará o disposto no art. 165 da Lei nº 14.133, de 2021.

11.2. O prazo recursal é de 3 (três) dias úteis, contados da data de intimação ou de lavratura da ata.

11.3. Quando o recurso apresentado impugnar o julgamento das propostas ou o ato de habilitação ou inabilitação do licitante:

11.3.1. a intenção de recorrer deverá ser manifestada imediatamente, sob pena de preclusão;

11.3.2. o prazo para apresentação das razões recursais será iniciado na data de intimação ou de lavratura da ata de habilitação ou inabilitação;

11.4. Os recursos deverão ser encaminhados em campo próprio do sistema.

11.5. O recurso será dirigido à autoridade que tiver editado o ato ou proferido a decisão recorrida, a qual poderá reconsiderar sua decisão no prazo de 3 (três) dias úteis, ou, nesse mesmo prazo, encaminhar recurso para a autoridade superior, a qual deverá proferir sua decisão no prazo de 10 (dez) dias úteis, contado do recebimento dos autos.

11.6. Os recursos interpostos fora do prazo não serão conhecidos.

11.7. O prazo para apresentação de contrarrazões ao recurso pelos demais licitantes será de 3 (três) dias úteis, contados da data da intimação pessoal ou da divulgação da interposição do recurso, assegurada a vista imediata dos elementos indispensáveis à defesa de seus interesses.

11.8. O recurso e o pedido de reconsideração terão efeito suspensivo do ato ou da decisão recorrida até que sobrevenha decisão final da autoridade competente.

11.9. O acolhimento do recurso invalida tão somente os atos insuscetíveis de aproveitamento.

11.10. Os autos do processo permanecerão com vista franqueada aos interessados no Departamento de Licitação, situado na Rua Coronel Vidal, 800, São Dimas, neste município.

12. DAS INFRAÇÕES ADMINISTRATIVAS E SANÇÕES

12.1. Comete infração administrativa o licitante, o adjudicatário ou o contratado que, como dolo ou culpa cometer quaisquer das infrações previstas no art. 155 da Lei nº 14.133, de 2021, quais sejam:

a. Dar causa à inexecução parcial do contrato;

b. Dar causa à inexecução parcial do contrato que cause grave dano à Administração, ao funcionamento dos serviços públicos ou ao interesse coletivo;

c. Dar causa à inexecução total do contrato;

d. deixar de entregar a documentação exigida para o certame ou não entregar qualquer documento que tenha sido solicitado pelo/a pregoeiro/a durante o certame;

e. Salvo em decorrência de fato superveniente devidamente justificado, não mantiver a proposta em especial quando:

e.1. não enviar a proposta adequada ao último lance ofertado ou após a negociação;

e.2. recusar-se a enviar o detalhamento da proposta quando exigível;

e.3. pedir para ser desclassificado quando encerrada a etapa competitiva; ou

e.4. deixar de apresentar amostra;

e.5. apresentar proposta ou amostra em desacordo com as especificações do edital;

f. Não celebrar o contrato ou não entregar a documentação exigida para a contratação, quando convocado dentro do prazo de validade de sua proposta;

f.1. recusar-se, sem justificativa, a assinar o contrato ou a ata de registro de preço, ou a aceitar ou retirar o instrumento equivalente no prazo estabelecido pela Administração;

g. Ensejar o retardamento da execução ou da entrega do objeto da licitação sem motivo justificado;

h. Apresentar declaração ou documentação falsa exigida para o certame ou prestar declaração falsa durante a licitação ou a execução do contrato;

i. Fraudar a licitação ou praticar ato fraudulento na execução do contrato;

j. Comportar-se de modo inidôneo ou cometer fraude de qualquer natureza;

j.1. Considera-se comportamento inidôneo, entre outros, a declaração falsa quanto às condições de participação, quanto ao enquadramento como ME/EPP ou o conluio entre os licitantes, em qualquer momento da licitação, mesmo após o encerramento da fase de lances;

k. Praticar atos ilícitos com vistas a frustrar os objetivos deste certame;

L. Praticar ato lesivo previsto no art. 5º da Lei nº 12.846, de 1º de agosto de 2013.

12.2. Com fulcro na Lei nº 14.133, de 2021, a Administração poderá, garantida a prévia defesa, aplicar aos licitantes, adjudicatários ou contratados as seguintes sanções, sem prejuízo das responsabilidades civil e criminal:

a) Advertência no caso da falta prevista no subitem "a" do item 12.1 deste edital de licitação, quando não se justificar a imposição de penalidade mais grave;

b) Multa:

1. moratória de 0,2% (dois décimos por cento) por dia de atraso injustificado sobre o valor da parcela inadimplida, bem como pela inobservância do prazo fixado para apresentação, suplementação ou reposição da garantia, quando exigida, até o limite de 30 (trinta) dias;

1.1. O atraso superior a 30 dias autoriza a Administração a promover a extinção do contrato por descumprimento ou cumprimento irregular de suas cláusulas, conforme dispõe o inciso I do art. 137 da Lei n. 14.133, de 2021.

2. Compensatória, para as infrações descritas nas alíneas "h" a "L" do subitem 12.1, de 15% a 30% do valor do Contrato.

3. Compensatória, para a inexecução total do contrato prevista na alínea "c" do subitem 12.1, de 10% a 20 % do valor do Contrato.

4. Para infração descrita na alínea "b" do subitem 12.1, a multa será de 5% a 10% do valor do Contrato.

5. Para infrações descritas na alínea "d" a "g" do subitem 12.1, a multa será de 1% a 5% do valor do Contrato.

6. Para a infração descrita na alínea "a" do subitem 12.1, a multa será de 1% a 5% do valor do Contrato.

c) Impedimento de licitar e contratar no âmbito da Administração Pública direta e indireta do ente federativo que tiver aplicado a sanção, pelo prazo máximo de 3 (três) anos, nos casos das

alíneas "b" a "g" do subitem 12.1 deste edital de licitação, quando não se justificar a imposição de penalidade mais grave;

d) Declaração de inidoneidade para licitar ou contratar, que impedirá o responsável de licitar ou contratar no âmbito da Administração Pública direta e indireta de todos os entes federativos, pelo prazo mínimo de 3 (três) anos e máximo de 6 (seis) anos, nos casos das alíneas "h" a "L", do subitem 12.1, bem como nos demais casos que justifiquem a imposição da penalidade mais grave conforme §5º do art. 156 da Lei 14.133/2021.

12.3. Na aplicação das sanções serão considerados:

12.3.1. A natureza e a gravidade da infração cometida;

12.3.2. As peculiaridades do caso concreto;

12.3.3. As circunstâncias agravantes ou atenuantes;

12.3.4. Os danos que dela provierem para a Administração Pública;

12.3.5. A implantação ou o aperfeiçoamento de programa de integridade, conforme normas e orientações dos órgãos de controle.

12.4. Se a multa aplicada e as indenizações cabíveis forem superiores ao valor de pagamento eventualmente devido pela Administração ao contratado, além da perda desse valor, a diferença será descontada da garantia prestada ou será cobrada judicialmente.

12.5. A aplicação das sanções previstas neste edital de licitação, em hipótese alguma, a obrigação de reparação integral do dano causado ao Consórcio Intermunicipal para Rede de Urgência e Emergência da Região Macro Sudeste e Macro Leste do Sul.

12.6 As sanções de advertência, impedimento de licitar e contratar e declaração de inidoneidade para licitar ou contratar poderão ser aplicadas, cumulativamente ou não, à penalidade de multa.

12.7. Na aplicação da sanção de multa será facultada a defesa do interessado no prazo de 15 (quinze) dias úteis, contado da data de sua intimação.

12.8. Se, durante o processo de aplicação de penalidade, houver indícios de prática de infração administrativa tipificada pela Lei nº 12.846, de 1º de agosto de 2013, como ato lesivo à administração pública nacional ou estrangeira, cópias do processo administrativo necessárias à apuração da responsabilidade da empresa deverão ser remetidas à autoridade competente, com despacho fundamentado, para ciência e decisão sobre a eventual instauração de investigação preliminar ou Processo Administrativo de Responsabilização – PAR.

12.9. A apuração e o julgamento das demais infrações administrativas não consideradas como ato lesivo à Administração Pública nacional ou estrangeira nos termos da Lei nº 12.846, de 1º de agosto de 2013, seguirão seu rito normal na unidade administrativa.

12.10. O processamento do PAR não interfere no seguimento regular dos processos administrativos específicos para apuração da ocorrência de danos e prejuízos à Administração Pública Federal resultantes de ato lesivo cometido por pessoa jurídica, com ou sem a participação de agente público.

12.11. A aplicação de qualquer das penalidades previstas realizar-se-á em processo administrativo que assegurará o contraditório e a ampla defesa ao licitante, ao adjudicatário ou ao contratado, observando-se o procedimento previsto na Lei nº 14.133, de 2021, e subsidiariamente na Lei nº 9.784, de 1999.

12.12. A apuração de responsabilidade relacionadas às sanções de impedimento de licitar e contratar e de declaração de inidoneidade para licitar ou contratar demandará a instauração de processo de responsabilização a ser conduzido por comissão composta por 2 (dois) ou mais servidores estáveis, que avaliará fatos e circunstâncias conhecidos e intimará o licitante ou o adjudicatário para, no prazo de 15 (quinze) dias úteis, contado da data de sua intimação, apresentar defesa escrita e especificar as provas que pretenda produzir.

12.13. Caberá recurso no prazo de 15 (quinze) dias úteis da aplicação das sanções de advertência, multa e impedimento de licitar e contratar, contado da data da intimação, o qual será dirigido à autoridade que tiver proferido a decisão recorrida, que, se não a reconsiderar no prazo de 5 (cinco) dias úteis, encaminhará o recurso com sua motivação à autoridade superior, que deverá proferir sua decisão no prazo máximo de 20 (vinte) dias úteis, contado do recebimento dos autos.

12.14. Caberá a apresentação de pedido de reconsideração da aplicação da sanção de declaração de inidoneidade para licitar ou contratar no prazo de 15 (quinze) dias úteis, contado da data da intimação, e decidido no prazo máximo de 20 (vinte) dias úteis, contado do seu recebimento.

12.15. O recurso e o pedido de reconsideração terão efeito suspensivo do ato ou da decisão recorrida até que sobrevenha decisão final da autoridade competente.

12.16. As regras previstas neste tópica aplicam-se à gestão da ata de registro de preço.

13. DA IMPUGNAÇÃO AO EDITAL E DO PEDIDO DE ESCLARECIMENTO

13.1. Qualquer pessoa é parte legítima para impugnar este Edital por irregularidade na aplicação da Lei nº 14.133, de 2021, devendo protocolar o pedido até 3 (três) dias úteis antes da data da abertura do certame.

13.2. A resposta à impugnação ou ao pedido de esclarecimento será divulgado em sítio eletrônico oficial no prazo de até 3 (três) dias úteis, limitado ao último dia útil anterior à data da abertura do certame.

13.3. A impugnação e o pedido de esclarecimento poderão ser realizados por forma eletrônica, pelos seguintes meios: Tel.: (32) 3250-0350 ou pelo e-mail: licitacao@cisdeste.saude.mg.gov.br.

13.4. As impugnações e pedidos de esclarecimentos não suspendem os prazos previstos no certame.

13.4.1. A concessão de efeito suspensivo à impugnação é medida excepcional e deverá ser motivada pelo agente de contratação, nos autos do processo de licitação.

13.5. Acolhida a impugnação, será definida e publicada nova data para a realização do certame.

14. DAS DISPOSIÇÕES GERAIS

14.1. Será divulgada ata da sessão pública no sistema eletrônico.

14.2. Não havendo expediente ou ocorrendo qualquer fato superveniente que impeça a realização do certame na data marcada, **a sessão será automaticamente transferida para o primeiro dia útil subsequente**, no mesmo horário anteriormente estabelecido, desde que não haja comunicação em contrário, pelo Pregoeiro.

14.3. Todas as referências de tempo no Edital, no aviso e durante a sessão pública observarão o horário de Brasília - DF.

14.4. A homologação do resultado desta licitação não implicará direito à contratação.

14.5. As normas disciplinadoras da licitação serão sempre interpretadas em favor da ampliação da disputa entre os interessados, desde que não comprometam o interesse da Administração, o princípio da isonomia, a finalidade e a segurança da contratação.

14.6. Os licitantes assumem todos os custos de preparação e apresentação de suas propostas e a Administração não será, em nenhum caso, responsável por esses custos, independentemente da condução ou do resultado do processo licitatório.

14.7. Na contagem dos prazos estabelecidos neste Edital e seus Anexos, excluir-se-á o dia do início e incluir-se-á o do vencimento. Só se iniciam e vencem os prazos em dias de expediente na Administração.

14.8. O desatendimento de exigências formais não essenciais não importará o afastamento do licitante, desde que seja possível o aproveitamento do ato, observados os princípios da isonomia e do interesse público.

14.9. Em caso de divergência entre disposições deste Edital e de seus anexos ou demais peças que compõem o processo, prevalecerá as deste Edital.

14.10. O Edital está disponibilizado, na íntegra, no endereço eletrônico da Plataforma indicada no item 2.1 deste edital e no site do(a) Consórcio Intermunicipal para Rede de Urgência e Emergência da Região Macro Sudeste e Macro Leste do Sul através do endereço <https://www.cisdeste.com.br/site/>, também poderão ser lidos e/ou obtidos na sala da CPL da CISDESTE, localizada na Rua Coronel Vidal, nº 800, São Dimas, neste município nos dias úteis, no horário das 08:00:00 às 17:30:00 horas, mesmo endereço e período no qual os autos do processo administrativo permanecerão com vista franqueada aos interessados.

14.11. Integram este Edital, para todos os fins e efeitos, os seguintes anexos:

14.11.1. Anexo I - Termo de Referência;

14.11.1.1. - Anexo I do TR - Planilha de Preço Estimado;

14.11.1.2. - Anexo II do TR – Padronização Visual;

14.11.1.3. - Anexo III do TR – Declaração de Garantia da Engenharia da Montadora;

14.11.2. Anexo II - Modelo de Proposta;

14.11.3. Anexo III - Minuta de Ata de Registro de Preço

14.11.4. Estudo Técnico Preliminar - Apêndice do TR;

Juiz de Fora, 29/04/2024.

Oldair da Silveira

Coordenação de Compras e Licitação

ANEXO I

TERMO DE REFERÊNCIA

1 - OBJETO

1.1 - Registro de preço visando a aquisição de veículos tipo furgão 0 (zero) km, carroceria em aço e original de fábrica, longo, teto alto, air bag para os 2 ocupantes da cabine, freio com sistema anti - bloqueio (A.B.S) nas quatro rodas, com tração traseira, modelo do ano da contratação ou do ano posterior, adaptado para ambulância de suporte básico ou avançado de vida, padrão SAMU 192, com capacidade volumétrica não inferior a 10,5 (dez e meio) metros cúbicos no total, com porta lateral deslizante e portas traseiras para compor a frota de ambulâncias do CISDESTE, conforme condições e especificações contidas neste termo de referência.

2 - DA PADRONIZAÇÃO

2.1 - A contratação se dará em observância ao princípio da padronização, em consonância com o disposto no inciso IV do art. 19 da Lei 14.133/2021.

3 - DA NATUREZA DO OBJETO

3.1 - O objeto desta contratação não se enquadra como sendo de bem de luxo.

3.2 - Os bens objeto desta contratação são caracterizados como comuns, conforme justificativa constante do Estudo Técnico Preliminar.

4 - DESCRIÇÃO E ESPECIFICAÇÃO DO OBJETO

Item	Descrição	Unid.	Quant.
1	Registro de preço para eventual e futura aquisição de veículos tipo furgão 0 (zero) km, adaptado para ambulância de suporte básico ou avançado de vida, padrão SAMU 192.	Un.	05

4.1 - ESPECIFICAÇÕES TÉCNICAS

4.1.1 - Dimensões:

4.1.1.1 - Comprimento total mínimo: 5500 mm

4.1.1.2 - Distância mínima entre eixos: 3300 mm

4.1.1.3 - Capacidade mínima de carga: A viatura poderá ser montada sobre monobloco ou chassi com capacidade de carga mínima de 1400 kg.

4.1.1.4 - Comprimento mínimo do salão de atendimento: 3044 mm

4.1.1.5 - Altura interna mínima do salão de atendimento: 1840 mm

4.1.1.6 - Largura interna mínima: 1650 mm

4.1.1.7 - Largura externa máxima: 2500 mm

4.1.2 - Motor:

4.1.2.1 - Dianteiro; 4 cilindros; turbo com intercooler

4.1.2.2 - Combustível: diesel

4.1.2.3 - Potência mínima: 136 cv

4.1.2.4 - Torque mínimo: 33 kgfm

4.1.2.5 - Cilindrada mínima: 2000 cc

4.1.2.6 - Sistema de Alimentação: injeção eletrônica

4.1.3 - Abastecimento de Combustível

4.1.3.1 - Capacidade mínima: 70 litros

4.1.4 - Freios e suspensão

4.1.4.1 - Freio com sistema anti-bloqueio (A.B.S) nas quatro rodas

4.1.4.2 - Freio hidráulico a disco nas quatro rodas

4.1.4.3 - Suspensão dianteira independente, amortecedores hidráulicos e barra estabilizadora

4.1.4.4 - Suspensão traseira: o veículo deverá estar equipado com conjuntos compatíveis de molas, barra estabilizadora e amortecedores hidráulicos. Os componentes deverão possuir um dimensionamento que exceda a carga imposta em cada membro. Para a melhor qualidade de

dirigibilidade, as molas do veículo deverão ser as de menor deflexão. Somente serão permitidas correções aprovadas pelo fabricante de chassi, para compensar deflexões indevidas além das tolerâncias permitidas. Não serão permitidas correções devido ao desbalanceamento. O veículo deverá ser entregue balanceado.

4.1.4.5 - O conjunto das suspensões dianteira e traseira deverá possuir eficácia/eficiência satisfatórias quanto à redução das vibrações/trepidações originadas da irregularidade da via de circulação e/ou carroceria, reduzindo adequadamente, as injúrias que por ventura viriam a acometer o paciente transportado.

4.1.5 - Direção

4.1.5.1 - Direção elétrica original de fábrica

4.1.6 - Transmissão

4.1.6.1 - Mínimo de 05 marchas à frente

4.1.6.2 - Marcha ré

4.1.6.3 - Tração traseira

4.1.7 - Equipamentos Obrigatórios e Acessórios básicos:

4.1.7.1 - Equipado com todos os equipamentos de série não especificados pelo CONTRAN

4.1.7.2 - Tacômetro (conta-giros do motor),

4.1.7.3 - Limpador de para-brisa dianteiro com temporizador

4.1.7.4 - Espelhos retrovisores esquerdo e direito externos

4.1.7.5 - Indicador do nível de combustível,

4.1.7.6 - Marcador de Temperatura de motor

4.1.7.7 - Cintos de segurança para todos os passageiros, considerando sua lotação completa, sendo os da cabine, obrigatoriamente de três pontos e os do compartimento traseiro sub-abdominais, sendo o da poltrona do médico do tipo retrátil, conforme a normatização vigente.

4.1.7.8 - Ventilador/desembaçador com ar quente na cabine,

4.1.7.9 - Aviso sonoros de luzes acessas

4.1.7.10 - Sinalizador sonoro de marcha ré

4.1.7.11 - Faróis de neblina

4.1.7.12 - Air-Bag para os 2 ocupantes da cabine

4.1.7.13 - Trava elétrica para todas as portas (cabine e compartimento traseiro) acionadas remotamente ou pela fechadura da porta do motorista,

4.1.7.14 - Protetores laterais de carroceria,

4.1.7.15 - Banco do motorista com regulagem de altura

4.1.7.16 - Acendedor de 12 V, no painel para recarga de bateria de celular ou outro equipamento compatível com a voltagem

4.1.7.17 - Demais equipamentos obrigatórios exigidos pelo CONTRAN e em conformidade com o PROCONVE

4.1.8 - Cabine e Carroceria

4.1.8.1 - A estrutura da cabine e da carroceria será original do veículo, construída em aço.

4.1.8.2 - Altura interna mínima de 1.840 mm no salão de atendimento (compartimento de carga), com capacidade volumétrica não inferior a 10,5 (dez e meio) metros cúbicos no total, servido com uma porta lateral corrediça com janela deslizante, vidros opacos e com duas portas traseiras com abertura horizontal mínima em duas posições (de 90 e 180 graus ou 90 e 270 graus) com janelas deslizantes, tendo como altura mínima 1.800 mm, com dispositivo automático para mantê-las abertas, impedindo seu fechamento espontâneo no caso do veículo estacionar em desnível.

4.1.8.3 - Dotada de estribo revestido em alumínio antiderrapante sob as portas laterais, para facilitar a entrada de passageiros, sempre que a distância do solo ao piso for maior que 40 cm, estribo este de dimensões compatíveis com o veículo de acordo com norma da ABNT.

4.1.8.4 - Portas em chapa, com revestimento interno em poliestireno, com fechos, tanto interno como externo, resistentes e de aberturas de fácil acionamento.

4.1.8.5 - Na carroceria, o revestimento interno entre as chapas (metálica - externa e laminado - interna) será em poliuretano, com espessura de até 4 cm conforme o veículo permitir, com finalidade de isolamento termo - acústico, não devendo ser utilizado para este fim isopor.

4.1.8.6 - A intercomunicação entre a cabine e o salão de atendimento deverá se dar por meio de abertura que possibilite a passagem de uma pessoa, de forma confortável ergonomicamente, sem porta, com acabamento sem arestas ou pontos cortantes. Sendo assim os veículos deverão ser fornecidos com 2 bancos 1/3 na cabine.

4.1.8.7 - Deverá ser dotada de degrau ou estribo revestido em alumínio antiderrapante para acesso ao salão de atendimento na porta traseira da ambulância com previsão para entrada da maca retrátil, sempre que a distância do solo ao piso do salão de atendimento for maior que 50 cm para entrada da maca; com dimensões compatíveis com o veículo de acordo com as normas da ABNT.

4.1.8.8 - A altura interna do veículo deverá ser original de fábrica, sem que seja alterada a parte construtiva da ambulância. O pneu estepe não deverá ser acondicionado no salão de atendimento.

4.1.9 - Sistema Elétrico

4.1.9.1 - Será o original do veículo, com montagem de bateria adicional.

4.1.9.2 - A alimentação deverá ser feita por duas baterias, sendo a do chassi original do fabricante e uma outra, independente, para o compartimento de atendimento. Essa segunda bateria deverá ser do tipo ciclo profundo e ter no mínimo 150 A, do tipo sem manutenção, 12 volts, instalada em local de fácil acesso, devendo possuir dreno de proteção para evitar corrosão caso ocorra vazamento de solução da mesma.

4.1.9.3 - O sistema elétrico deverá estar dimensionado para o emprego simultâneo de todos os itens especificados (do veículo e equipamentos), quer com a viatura em movimento quer estacionada, sem risco de sobrecarga no alternador, fiação ou disjuntores.

4.1.9.4 - O veículo deverá ser fornecido com alternador, original de fábrica, com capacidade de carregar ambas as baterias a plena carga simultaneamente e alimentar o sistema elétrico do conjunto. Independente da potência necessária do alternador, não serão admitidos alternadores menores que 140 A.

4.1.9.5 - O sistema deverá contemplar um carregador flutuador de bateria, mínimo 16A bivolt automático, para recarga da bateria auxiliar, quando o veículo não estiver em utilização, este carregador deve ser ligado à tomada de captação externa.

4.1.9.6 - Deverá haver um sistema que bloqueie automaticamente o uso da bateria do motor para alimentar o compartimento de atendimento e as luzes adicionais de emergência, quando o veículo estiver com o motor desligado.

4.1.9.7 - O compartimento de atendimento e o equipamento elétrico secundário devem ser servidos por circuitos totalmente separados e distintos dos circuitos do chassi da viatura.

4.1.9.8 - A fiação deve ter códigos permanentes de cores ou ter identificações com números/letras de fácil leitura, dispostas em chicotes ou sistemas semelhantes, confeccionados com cabos padrão automotivo com resistência à temperatura mínima de 105°C. Eles serão identificados por códigos nos terminais ou nos pontos de conexão. Todos os chicotes, armações e fiações devem ser fixados ao compartimento de atendimento ou armação por braçadeiras plásticas isoladas a fim de evitar ferrugem e movimentos que podem resultar em atritos, apertos, protuberâncias e danos.

4.1.9.9 - Todas as aberturas na viatura devem ser adequadamente calafetadas para passar a fiação. Todos os itens usados para proteger ou segurar a fiação devem ser adequados para utilização e ser padrão automotivo, aéreo, marinho ou eletrônico. Todos componentes elétricos, terminais e pontos devem ter uma alça de fio que possibilitem pelo menos duas substituições dos terminais da fiação.

4.1.9.10 - Todos os circuitos elétricos devem ser protegidos por disjuntores principais ou dispositivos eletrônicos de proteção à corrente (disjuntores automáticos ou manuais de armação), e devem ser de fácil remoção e acesso para inspeção e manutenção.

4.1.9.11 - Os diagramas e esquemas de fiação em português, incluindo códigos e listas de peças padrão, deverão ser fornecidos em separado.

4.1.9.12 - Todos os componentes elétricos e fiação devem ser facilmente acessíveis através de quadro de inspeção, pelo qual se possam realizar verificações e manutenção.

4.1.9.13 - As chaves, dispositivos indicadores e controles devem estar localizados e instalados de maneira a facilitar a remoção e manutenção. Os encaixes exteriores das lâmpadas, chaves, dispositivos eletrônicos e peças fixas, devem ser a prova de corrosão e de intempéries. Os equipamentos eletroeletrônicos devem incluir filtros, supressores ou protetores, a fim de evitar radiação eletromagnética e a conseqüente interferência em rádios e outros equipamentos eletrônicos.

4.1.9.14 - Central elétrica composta de disjuntor térmico e automático, reles e chave geral instalado na parte superior do armário.

4.1.9.15 - Inversor de corrente contínua (12V) para alternada (110V) com capacidade de 1.000W de potência.

4.1.9.16 - O painel elétrico interno, localizado na parede sobre a bancada próxima à cabeceira do paciente, deverá possuir uma régua integrada com no mínimo oito tomadas, sendo quatro tripolares (2P+T) de 110V (AC), duas 5V(DC) padrão USB e duas para 12V(DC), além de interruptores com teclas do tipo "iluminadas" ou com indicador luminoso.

4.1.9.17 - As tomadas elétricas deverão manter uma distância mínima de 31 cm de qualquer tomada de Oxigênio.

4.1.9.18 - Uma tomada tripolar (2P+T) de 110V (AC) montada na parede oposta, na altura da região torácica do paciente secundário (assento da tripulação).

4.1.9.19 - Tomada externa (tripolar) para captação de energia instalada na parte superior do lado esquerdo do veículo. Essa tomada deverá estar protegida contra intempéries, estando em uso ou não.

4.1.9.20 - Deverá ser acompanhada por um fio de extensão de elevada resistência às intempéries e compatível com o sistema de plugues, tendo no mínimo 20 metros de comprimento.

4.1.9.21 - Um transformador automático ligado à tomada de captação, que permita o carro ser ligado a uma rede elétrica tanto de 110 como de 220 VCA e com sistema automático de comutação entre o transformador e o inversor, de modo que, forneça sempre 110 VCA para as tomadas internas.

4.1.10 - Iluminação

4.1.10.1 - A iluminação do compartimento de atendimento do veículo deve ser de dois tipos:

Natural - mediante iluminação fornecida pelas janelas do veículo (cabine e carroceria), com vidros opacos ou jateados com três faixas transparentes no compartimento de atendimento.

Artificial - deverá ser feita por no mínimo seis luminárias, instaladas no teto, com diâmetro mínimo de 200 mm, em base estampada em alumínio cor branca em modelo LED,. Podendo utilizar um dos conceitos de Led que seguem:

a) Possuir no mínimo 08 leds de 01 Watt cada, tendo cada led intensidade luminosa mínima de 40 lumens.

b) Possuir no mínimo 50 Leds de alta eficiência luminosa, tendo cada Led, intensidade luminosa mínima de 7.000 mc e ângulo de abertura de 70º (categoria alto brilho).

c) "Possuir no mínimo 50 Leds com intensidade luminosa de 12.000 mc e ângulo de abertura de 20°.

Em todas opções, a luminária deverá possuir a tensão de trabalho de 12 v e consumo nominal de 1 Ampér por luminária. Os Leds deverão possuir cor predominantemente cristal com temperatura mínima de 5350° K e máxima de 10.000° K. Com lente de policarbonato translúcido, com acabamento corrugado para difusão da luz, distribuídas de forma a iluminar todo o compartimento do paciente, segundo padrões mínimos estabelecidos pela ABNT"

4.1.10.2 - Deverá possuir, também, duas luminárias com foco dirigido sobre a maca, podendo ser:

a) Com lâmpadas em modelo Led, com no mínimo 12 LEDS de alta eficiência luminosa, tendo cada Led intensidade luminosa mínima de 7.000 mc e ângulo de abertura de 120° (categoria alto brilho).

b) Com módulo articulado com no mínimo 04 Leds de 1 W cada, tendo cada Led intensidade luminosa mínima de 40 lumens, dotados de lente colimadora em plástico de Engenharia com resistência automotiva e alta visibilidade. Os Leds deverão possuir cor predominantemente cristal com temperatura mínima de 5.350° K e máxima de 10.000° K.

4.1.10.3 - Qualquer que seja a opção aplicada, essa deverá contar com lente em policarbonato translúcido."

4.1.10.4 - Os acionamentos devem estar dispostos no painel de comando, dentro do salão de atendimento, com interruptores de teclas com visor luminoso individual de acionamento ou com indicador luminoso.

4.1.10.5 - A iluminação externa deverá contar com holofotes tipo farol articulado regulável manualmente na parte traseira e nas laterais da carroceria, com acionamento independente e foco direcional ajustável 180° na vertical podendo ser:

a) Com lâmpada do tipo alógeno com potência mínima de 50 Watts cada;

b) Com 9 Leds de alta potência, de quinta geração, compacto e selado, com conjunto ótico em plástico de engenharia com resistência automotiva e alta visibilidade na cor cristal, em formato circular com lentes de no mínimo 80 mm de diâmetro. Especificações: Cor Cristal: temperatura de cor de 6500°K típico; Capacidade luminosa mínima: 1000 Lumens (típica para cada farol); Tensão de aplicação: 12 Vcc; Corrente média: 1,1A;

4.1.11 - Sinalização Acústica e Luminosa de Emergência

4.1.11.1 - Sinalizador frontal principal:

Deverá possuir um sinalizador principal do tipo barra em formato de arco ou similar, com módulo único e lente inteira, com comprimento mínimo de 1.000 mm e máximo de 1.300 mm, largura mínima de 250 mm e máxima de 500 mm e altura mínima de 70 mm e máxima de 110 mm, instalada no teto da cabine do veículo. Estrutura da barra em ABS reforçado com alumínio extrudado, ou alumínio extrudado na cor preta, cúpula injetada em policarbonato na cor vermelha, resistente a impactos e descoloração, com tratamento UV.

Conjunto luminoso composto por mínimo de 250 diodos emissores de luz (led) próprios para iluminação (categoria alto brilho) ou, 11 (onze) módulos com no mínimo 04 Leds de 1 W cada, tendo cada Led intensidade luminosa mínima de 40 lumens dotados de lente colimadora em plástico de Engenharia com resistência automotiva e alta visibilidade, sendo diretiva nos módulos centrais e difusora nos módulos laterais na cor vermelha, de alta frequência (mínimo de 240 flashes por minuto) distribuídos equitativamente por toda a extensão visível da barra, sem pontos cegos de luminosidade, com consumo máximo de 6 A. Este equipamento deverá possuir sistema de gerenciamento de carga automático, gerenciando a carga da bateria quando o veículo não estiver ligado, desligando automaticamente o sinalizador se necessário, evitando assim a descarga total da bateria e possíveis falhas no acionamento do motor do veículo.

Sinalizadores Frontais secundários:

Deverá ter 02 sinalizadores estroboscópicos intercalados nos faróis dianteiros.

Deverá ter 04 sinalizadores na cor vermelho rubi, distribuídos pelas grades frontais (inferior e/ou superior) de acordo com o "design" do veículo, que possam ser acionados em conjunto com o sistema de sinalização principal, cada sinalizador será composto por um módulo com no mínimo, 3 Leds de 1 W cada, tendo cada Led intensidade luminosa mínima de 40 lumens dotados de lente em plástico de Engenharia com resistência automotiva e alta visibilidade.

4.1.11.2 - Sinalizadores laterais:

Três sinalizadores pulsantes intercalados, de cada lado da carroceria da ambulância, sendo dois vermelhos e uma central na cor cristal, com frequência mínima de 90 "flashes" por minuto, com lente injetada de policarbonato, resistente a impactos e descolorização com tratamento "UV". Podendo utilizar um dos conceitos de Led que seguem:

a) Possuir no mínimo 08 Leds de 1 Watt cada, tendo cada Led intensidade luminosa de 40 lumens.

- b) Possuir no mínimo 50 Leds com intensidade luminosa de 7.000 mc e ângulo de abertura de 70°.
- c) Possuir no mínimo 50 Leds com intensidade luminosa de 12.000 mc e ângulo de abertura de 20°.

Em todas as opções, o sinalizador deverá possuir tensão de trabalho de 12 Vcc e consumo nominal máximo de 1 Ampér por luminária. Os Leds deverão possuir cor vermelha com comprimento de 620 a 630 mm."

Sinalizadores Traseiros:

Dois sinalizadores na parte traseira da ambulância na cor vermelha, com frequência mínima de 90 "flashes" por minuto, operando mesmo com as portas traseiras abertas e permitindo a visualização da sinalização de emergência no trânsito, quando acionado. com lente injetada de policarbonato, resistente a impactos e descolorização com tratamento "UV". Podendo utilizar um dos conceitos de Led que seguem:

- d) Possuir no mínimo 08 Leds de 1 Watt cada, tendo cada Led intensidade luminosa de 40 lumens.
- e) Possuir no mínimo 30 Leds com intensidade luminosa de 7.000 mc e ângulo de abertura de 70°.
- f) Possuir no mínimo 30 Leds com intensidade luminosa de 12.000 mc e ângulo de abertura de 20°.

Em todas as opções, o sinalizador deverá possuir tensão de trabalho de 12 Vcc e consumo nominal máximo de 1 Ampér por luminária. Os Leds deverão possuir cor vermelha com comprimento de 620 a 630 mm."

4.1.11.3 - Sinalização acústica:

Sinalizador acústico com amplificador de potência mínima de 100 W RMS @13,8 Vcc, mínimo de quatro tons distintos, sistema de megafone com ajuste de ganho e pressão sonora a 01 (um) metro de no mínimo 100 dB @13,8 Vcc; Estes equipamentos não poderão gerar ruídos eletromagnéticos ou qualquer outra forma de sinal que interfira na recepção de sinais de rádio ou telefonia móvel. Deverá ser fornecido laudo que comprove o atendimento à norma SAE J575, no que se refere aos ensaios contra vibração, umidade, poeira, corrosão e deformação.

Os comandos de toda a sinalização visual e acústica deverão estar localizados em painel único, na cabine do motorista, permitindo sua operação por ambos os ocupantes da cabine, e o funcionamento independente do sistema visual e acústico, e será dotado de:

- I. controle para quatro tipos de sinalização (para uso em não emergências; para uso em emergências; para uso em emergências durante o atendimento com o veículo parado; para uso em emergências durante o deslocamento);
- II. botão liga-desliga para a sirene;
- III. botão sem retenção para sirene, para "toque rápido";
- IV. botão para comutação entre os quatro tipos de toque de sirene;
- V. microfone para utilização da sirene como megafone;
- VI. controle de volume do megafone.

Deverá possuir sinalizador acústico de ré.

Deverá possuir câmera de ré com imagem projetada em tela de no mínimo 7" com resolução mínima VGA, localizada no painel do veículo para visualização do motorista, combinada ao GPS.

Deverá possuir aparelho GPS com mapas de todo o território nacional, equipamento com representação dentro do território nacional em tela de no mínimo 7" com resolução mínima VGA, localizada no painel do veículo para visualização do motorista, combinada à câmera de ré.

4.1.12 - Sistema de Oxigênio

4.1.12.1 - O veículo deverá possuir um sistema fixo de Oxigênio e ar comprimido, além de ser acompanhado por um sistema portátil de oxigenação.

4.1.12.2 - Sistema fixo de Oxigênio e ar comprimido (redes integradas ao veículo): contendo dois cilindros de oxigênio e um cilindro de ar comprimido de no mínimo 16 litros cada, localizados na traseira da viatura, do lado esquerdo, entre o armário e a porta traseira, em suportes individuais para os cilindros, com cintas reguláveis e mecanismo confiável resistente a vibrações, trepidações e/ou capotamentos, possibilitando receber cilindros de capacidade diferentes, equipado com válvula pré-regulada para 3,5 a 4,0 kgf/cm² e manômetro interligado; de maneira que se possa utilizar qualquer dos cilindros sem a necessidade de troca de mangueira ou válvula de um cilindro para o outro.

4.1.12.3 - Todos os componentes desse sistema deverão respeitar as normas de segurança (inclusive veicular) vigentes e aplicáveis. Os suportes dos cilindros não poderão ser fixados por meio de rebites. Os parafusos fixadores deverão suportar impactos sem se soltar. As cintas de fixação dos torpedos deverão ter ajuste do tipo "catraca". As cintas não poderão sofrer ações de

alongamento, deformidade ou soltar-se com o uso, devendo suportar capacidade de tração de peso superior a dois mil kg. As mangueiras deverão passar através de conduítes, embutidos na parede lateral do salão de atendimento, para evitar que sejam danificadas e para facilitar a substituição ou manutenção. No suporte do cilindro onde o mesmo esteja em contato com o cilindro deverá ter aplicação de borracha. O compartimento de fixação dos cilindros, deverá ser revestido no piso por borracha ou outro material de características adequadas para proteção da pintura do cilindro e proteções em aço inoxidável onde os cilindros são apoiados para se evitar a ocorrência de ranhuras e desgaste no piso.

4.1.12.4 - Na região da bancada, ao lado da cabeceira do paciente deverá existir uma régua quádrupla com duas saídas de oxigênio e duas saídas de ar comprimido, oriundo dos cilindros fixos, composta por estrutura metálica resistente, com fechamento automático, roscas e padrões conforme ABNT. Tal régua deverá ser afixada em painel removível para melhor acesso ao sistema de tubulação para manutenção. A régua quádrupla deverá possuir: fluxômetro, umidificador para O₂ e aspirador tipo venturi para ar comprimido, com roscas padrão ABNT. O chicote deverá ser confeccionado em nylon, conforme especificações da ABNT e, juntamente com a máscara de O₂, em material atóxico. Por sobre a régua, deverá ser colocada uma proteção em policarbonato translúcido, de modo a proteger a régua e proteger os usuários da mesma, sem que, o acesso à régua seja prejudicado. O projeto do sistema fixo de oxigênio deverá ter laudo de aprovação da empresa habilitada, distribuidora dos equipamentos.

4.1.12.5 - Sistema portátil de Oxigênio completo: contendo cilindro de Oxigênio de alumínio de no mínimo 0,5 m³ / 3 litros, válvula redutora com manômetro, fluxômetro, saída para aspiração com válvula reguladora e circuito do paciente (frasco, chicote, nebulizador e máscara). Este cilindro deve ser de alumínio, a fim de facilitar o transporte. Todo o sistema deverá ser integrado em um estojo ou estrutura de suporte, com alça para transporte, confeccionado em material resistente e lavável, e deverá possuir um dispositivo de fixação dentro da cabine do paciente, seguro e de fácil remoção quando seu uso for necessário.

4.1.12.6 - Os sistemas fixo e portátil de Oxigênio deverão possuir componentes com as seguintes características: Válvula reguladora de pressão: corpo em latão cromado, válvula de alívio calibrada, manômetro aneróide de 0 a 300 kgf/cm², pressão de trabalho calibrada para aproximadamente 3,5 kgf/cm². Conexões de acordo com ABNT.

4.1.12.7 - Umidificador de Oxigênio: somente para sistema fixo. Frasco em PVC atóxico ou similar, com capacidade de no mínimo 250 ml, graduado, de forma a permitir uma fácil visualização. Tampa de rosca e orifício para saída do Oxigênio em plástico resistente ou material similar, de acordo com as normas da ABNT. Borboleta de conexão confeccionada externamente em plástico ou similar, e internamente em metal, que proporcione um perfeito encaixe, com sistema de selagem, para evitar vazamentos.

4.1.12.8 - Sistema borbulhador (ou difusor) composto em metal na parte superior e tubo condutor de PVC atóxico ou similar.

4.1.12.9 - Extremidade da saída do fluxo de oxigênio em PVC atóxico ou similar, com orifícios de tal maneira a permitir a umidificação homogênea do Oxigênio.

4.1.12.10 - Fluxômetro para rede de Oxigênio e ar comprimido: fluxômetro de 0-15 l/min, constituído de corpo em latão cromado, guarnição e tubo de medição em policarbonato cristal, esfera em aço inoxidável. Vazão máxima de 15 l/min a uma pressão de 3,5 kgf/cm². Sistema de regulagem de vazão por válvula de agulha. Porca de conexão de entrada, com abas para permitir montagem manual. Escala com duplo cônico. Conexões de entrada e saída normatizadas pela ABNT.

4.1.12.11 - Fluxômetro para sistema portátil de oxigenoterapia: o fluxômetro do equipamento portátil não poderá ser do tipo que controla o fluxo pela esfera de aço, mas deverá ser do tipo que controla o fluxo por chave giratória, com furos pré-calibrados que determinam as variações no fluxo, de zero (fluxômetro totalmente fechado) até um máximo de 15 l/min, com leitura da graduação do fluxo feitas em duas pequenas aberturas (lateral e frontal) no corpo do fluxômetro, com números gravados na própria parte giratória, permitindo o uso do cilindro na posição deitada ou em pé, sem que a posição cause interferência na regulagem do fluxo. Deverá ser compatível com acessórios nacionais, conforme normas da ABNT.

4.1.12.12 - Aspirador tipo Venturi: para uso com ar comprimido, baseado no princípio venturi. Frasco transparente, com capacidade de 500 ml e tampa em corpo de nylon reforçado com fibra de vidro. Válvula de retenção desmontável com sistema de regulagem por agulha. Selagem do conjunto frasco-tampa com a utilização de um anel (o-ring) de borracha ou silicone. Conexões de entrada providas de abas para proporcionar um melhor aperto. Conexões de entrada e saída e bóia de segurança normatizadas pela ABNT, com alta capacidade de sucção.

4.1.12.13 - Mangueira para oxigênio e ar comprimido: com conexão fêmea para oxigênio, com comprimento suficiente para interligar o painel aos cilindros, fabricada em 3 camadas com nylon trançado, PVC e polietileno. Conexões de entrada providas de abas de alta resistência e normatizadas pela ABNT. Com seção transversal projetada para permitir flexibilidade, vazão adequada e resistência ao estrangulamento acidental. Borboleta de conexão confeccionada externamente em plástico ou similar, e internamente em metal, para conexão aos cilindros e conexões sextavadas em metal para conexões ao painel de forma a proporcionar um perfeito encaixe, com sistema de selagem para evitar vazamentos.

Máscara facial com bolsa reservatório: formato anatômico, com intermediário para conexão em PVC ou similar, atóxico, transparente, leve, flexível, provido de abertura para evitar a concentração

de CO² em seu interior. Dotada de presilha elástica para fixação na parte posterior da cabeça do paciente.

4.1.13 - Ventilação

4.1.13.1 - A adequada ventilação do veículo deverá ser proporcionada por janelas e ar condicionado.

4.1.13.2 - A climatização do salão de atendimento deverá permitir o resfriamento e o aquecimento.

4.1.13.3 - Todas as janelas do compartimento de atendimento deverão propiciar ventilação, dotadas de sistema de abertura e fechamento.

4.1.13.4 - O compartimento do motorista deverá ser fornecido com o sistema original do fabricante do chassi ou homologado pela fábrica para ar condicionado, ventilação, aquecedor e desembaçador.

4.1.13.5 - Para o compartimento do paciente, deverá ser fornecido um sistema de com aquecimento e ventilação nos termos do item 5.12 da NBR 14.561 e sua capacidade térmica deverá ser com mínimo de 30.000 BTUs, possuir unidade condensadora de teto ou eletro ventilador auxiliar no condensador, visando melhor eficiência.

4.1.14 - Bancos

4.1.14.1 - Todos os bancos, tanto da cabine quanto do salão de atendimento, devem ter projeto ergonômico, sendo dotados de encosto estofado, apoio de cabeça e cinto de segurança. Na cabine cintos de três pontos, no salão de atendimento cintos sub - abdominais, sendo o da cadeira do médico retrátil.

4.1.14.2 - No salão de atendimento, paralelamente à maca, um banco lateral escamoteável, tipo baú, revestido em corvim, de tamanho mínimo de 1,90 m, que permita o transporte de no mínimo de três pacientes assentados ou uma vítima imobilizada em prancha longa, dotado de três cintos de segurança e que possibilite a fixação da vítima na prancha longa ao banco. A prancha longa deve ser acondicionada com segurança sobre este banco com sistemas de fixação que impeçam sua movimentação. O encosto do banco baú deverá ter no máximo 70 mm de espessura. Este banco tipo baú deve conter um orifício com tampa, na base inferior, que permita escoamento de água quando da lavagem de seu interior.

4.1.14.3 - No interior deste banco baú deverá ter uma lixeira de fácil acesso para uso e remoção, para colocação de sacos de lixo de aproximadamente 5 litros. O acesso a lixeira deverá ser vertical e com tampa, de modo a reduzir a contaminação e facilitar o manuseio dos resíduos, também deve conter um compartimento para reservatório de perfurocortantes no interior deste banco, este compartimento deve ter um orifício na parte superior para descarte dos perfurocortantes.

4.1.14.4 - Na cabeceira da maca, localizado entre a cabine e a maca, ao longo do eixo desta, voltado para a traseira do veículo, deverá haver um banco, de projeto ergonômico, com sistema giratório de 360 graus e com travamento de pelo menos 6 posições equidistantes a fim de promover total segurança ao ocupante, ajuste em nível e distância adequado para permitir que um profissional de saúde ofereça cuidados à vítima incluindo acesso a vias aéreas.

4.1.15 - Maca

4.1.15.1 - Maca retrátil, totalmente confeccionada em duralumínio; instalada longitudinalmente no salão de atendimento; com no mínimo 1.900 mm de comprimento, 550 mm de largura e capacidade para pacientes de até 300 kg (testada com no mínimo 900kg), com a cabeceira voltada para frente do veículo; com pés dobráveis, sistema escamoteável; provida de rodízios confeccionados em materiais resistentes a oxidação, com pneus de borracha maciça e sistema de freios; com trava de segurança para evitar o fechamento involuntário das pernas da maca quando na posição estendida, projetada de forma a permitir a rápida retirada e inserção da vítima no compartimento da viatura, com a utilização de um sistema de retração dos pés acionado pelo próprio impulso da maca para dentro e para fora do compartimento, podendo ser manuseada por apenas uma pessoa. Esta maca deve dispor de três cintos de segurança fixos à mesma, equipados com travas rápidas, que permitam perfeita segurança e desengate rápido, sem riscos para a vítima. Deve ser provida de sistema de elevação do tronco do paciente em pelo menos 45 graus e suportar neste item peso mínimo de 100 kg. A maca hora descrita, deverá possuir acabamento na cor amarela. Uma vez dentro do veículo, esta maca deve ficar adequadamente fixa à sua estrutura, impedindo sua movimentação lateral ou vertical quando do deslocamento do mesmo. Quando montada fora da ambulância deverá ter uma altura máxima de 1.100 mm. Deverá ter no mínimo espaços entre os armários e balcões localizados em ambos os lados da ambulância, sendo no mínimo 100 mm para o armário lateral esquerdo e no mínimo 500 mm para a base / cobertura da caixa de roda traseira direita.

4.1.15.2 - O sistema que fixa a maca ao assoalho da ambulância deverá ser montado de maneira a permitir o escoamento de líquidos no assoalho abaixo da maca evitando-se o seu acúmulo.

4.1.15.3 - A base do banco e as proteções em inox para maca e travas da maca fixas ao piso, devem ser vedadas, com exceção ao guia da maca que deverá ser vedado parcialmente de modo a não permitir o acúmulo de água.

4.1.15.4 - Acompanham: colchonete, confeccionado em espuma ou similar, revestido por material resistente e impermeável, sem costuras ou pontos que permitam entrada de fluidos ou secreções; demais componentes ou acessórios necessários a sua perfeita utilização.

4.1.16 - Cadeira de Rodas

4.1.16.1 - Cadeira de rodas, dobrável; para pacientes adultos; estrutura confeccionada em alumínio; com estrutura reforçada; assento e encosto destacáveis para limpeza, confeccionados em material resistente e impermeável; rodas com pneus de borracha.

4.1.16.2 - Deverá ser alojada no compartimento traseiro junto à divisória no lado esquerdo, em compartimento específico no armário, por um sistema de fixação seguro e que permita a fácil colocação e remoção.

Medidas aproximadas quando fechada: 105 x 45 x 15 cm.

4.1.16.3 - A posição da cadeira de rodas acima sugerida poderá ser modificada pelo fornecedor, desde que atenda os princípios de fácil acessibilidade, não interfira com a movimentação das pessoas dentro da ambulância, e não seja ponto de riscos para acidentes.

4.1.17 - Prancha/Maca de resgate e salvamento:

4.1.17.1 - Deverão ser fornecidas (02) duas Prancha/Maca de resgate e salvamento com as seguintes especificações: Trata-se de um sistema de estabilização, imobilização e emergência e transporte de pacientes/vítimas que deverá seguir a descrição a seguir: o sistema será composto de 01 unidade de prancha longa, confeccionada de material totalmente impermeável, plástico ou polietileno, não dobrável, lavável, na cor amarela. Deverá apresentar cantos e bordas arredondadas, com orifícios oblongos nas bordas para passar os cintos e orifícios para pega de mão. Deverá ser leve, pesando no máximo 7,5Kg. Dimensões aproximadas: 1800 mm x 450 mm. Não conduzir eletricidade, não possuir soldas ou emendas ou reforços metálicos. Possuir flutuação em água. Ser radio transparente (ao raio X) e impermeável. Deverá permitir a imobilização e o transporte adequado de adultos e crianças. Deverá ter no mínimo 30 orifícios, ou seja, orifícios nas extremidades e na parte interna, para permitir a imobilização adequada à criança. Deverão possuir formato retangular as duas extremidades. Deverá possuir em uma das extremidades da prancha,

o sistema de acoplagem dos blocos imobilizadores de cabeça, que permita sua regulagem no momento de uso, diretamente na prancha e sem uso de costuras ou velcro, de forma a facilitar a utilização e a higienização adequada. O sistema deverá acompanhar 01 par de blocos para uso adulto e 01 par de blocos para uso infantil, os blocos deverão ser confeccionados de material resistente, impermeável, lavável, livre de tecidos, costuras ou velcros. Deverá possuir orifício central, que abranja a região auricular. E os tamanhos deverão ser diferenciados para uso adulto e para uso infantil. Devera possuir orifícios próprios, diretamente na prancha, para o encaixe dos tirantes de cabeça e de queixo. Tirante da testa: 900 mm de comprimento x 30 mm de largura, confeccionado em alça de polipropileno na cor preta com ajuste através de sistema de velcro, tendo na região central uma almofada confeccionada em etil vinil acetato de 190 mm x 30 mm x 16 mm. Tirante do queixo: 900 mm x 30 mm de largura, confeccionado em alça de polipropileno na cor preta com ajuste através de sistema de velcro, tendo na região central uma abertura 100 mm de comprimento para encaixe do queixo. Estes tirantes proporcionam a imobilização da cabeça e pescoço, impedindo os movimentos de flexão, extensão, rotação e inclinação lateral. Todas as costuras da peça são reforçadas com no mínimo duas passadas sobrepostas, tendo até em alguns pontos quatro passadas, com arremate em sistema de retrocesso. As medidas podem ter variações de 5%. Deverá vir acompanhada de jogos compostos por 03 unidades (01 na cor vermelha, 01 na cor amarela e 01 na cor preta) de cinto confeccionado em polipropileno com fecho de engate rápido na cor preta confeccionado em nylon, nas medidas de 1,60m de comprimento, por 5 cm de largura cada. Deverá vir acondicionada numa capa com locais adequados para acondicionamento do material acima especificado. Parte Externa: confeccionada em tecido de nylon 420, na cor azul (ou verde) e alças de mão de 50 mm de largura na cor azul. Cada prancha longa acompanha três (03) cintos de segurança de nylon nas cores vermelho, amarelo e verde com fivelas nas cores preta em polipropileno resistente com costura em X, de comprimento 1.600 mm e largura de 50 mm; Cinto modelo aranha: confeccionado em fitas de polipropileno na largura de 50 mm. Possui uma fita central na cor preta com comprimento máximo de 1,60m com regulagem do comprimento através de fechos de engate rápido que estão localizados na parte inferior da fita. Na extremidade inferior da fita central deve possuir um dispositivo confeccionado com fita preta com comprimento máximo de 1,10m com regulagem do comprimento (fechos de engate rápido) de forma que evita que a vitima escorregue pela prancha. Acima deste dispositivo possui uma fita na cor preta fixada perpendicularmente a fita central com comprimento máximo de 1,25m para prender a região do tornozelo com mecanismo de regulagem do comprimento. Na parte intermediaria da fita central deve possuir três alças fixadas perpendicularmente a fita central para prender na sequência: as pernas da vitima com fita na cor vermelha com comprimento máximo de 1,80m com regulagem do comprimento, para fixação da região do quadril na fita de cor preta com comprimento máximo de 1,85m com regulagem do comprimento e para fixação do tórax na fita de cor amarela com comprimento máximo de 2,10m com regulagem do comprimento (engate rápido). As fitas perpendiculares devem prender o calcanhar, pernas, quadril, e tórax possuem um mecanismo que faz com que deslizem sobre a fita central para que sejam regulados os pontos de fixação das fitas

de acordo com a altura da vítima. Na parte superior da fita central, fixado perpendicularmente, possui uma fita na cor verde musgo com comprimento máximo de 2,45m com regulagem do comprimento (engate rápido) para fixação dos braços. Fixado a esta fita possui duas fitas perpendiculares na cor verde com comprimento máximo de 1,30m com regulagem do comprimento (engate rápido) com a finalidade de prender os ombros da vítima. O acabamento interno é feito em perfil termoplástico de 25 mm x 0,8mm na cor preta. Manual do usuário escrito em português.

4.1.18 - Design Interno e Externo

4.1.18.1 - Design Interno

Deve dimensionar o espaço interno da ambulância, visando posicionar, de forma acessível e prática, a maca, bancos, equipamentos e aparelhos a serem utilizados no atendimento às vítimas.

Os materiais fixados na carroceria da ambulância (armários, bancos, maca) deverão ter uma fixação reforçada de maneira que, em caso de acidentes, os mesmos não se soltem.

Paredes: As paredes internas deverão ser revestidas de material lavável e resistente aos processos de limpeza e desinfecção comuns às superfícies hospitalares podendo ser em compensado naval revestido com placas de PRFV (plástico reforçado com fibra de vidro) laminadas, ou PRFV com espessura mínima de 3mm moldada conforme geometria do veículo ou Acrilonitrila Butadieno Estireno (ABS) com espessura mínima de 3mm e todos materiais devem estar em conformidade com a resolução do Contran Resolução Nº 498, de 29 de Julho de 2014. As caixas de rodas se expostas deverão possuir revestimento conforme descrito acima.

As arestas, junções internas, pontos de oxigênio fixados na parede do interior do salão de atendimento deverão ter um sistema de proteção, e deverá ser evitado as formações pontiagudas, a fim de aumentar a segurança e favorecer a limpeza.

Deverá ser evitado o uso de massa siliconizadas ou outras para os acabamentos internos, somente será permitido o uso de adesivo selador de poliuretano monocomponente.

Balaústre: Deverá ter dois pega-mão no teto do salão de atendimento (cor amarela). Ambos posicionados próximos às bordas da maca, sentido traseira-frente do veículo. Confeccionado em alumínio de no mínimo 1 polegada de diâmetro, com 3 pontos de fixação no teto, instalados sobre o eixo longitudinal do compartimento, através de parafusos e com dois sistemas de suporte de soro deslizável, devendo possuir dois ganchos cada para frascos de soro e astes para bomba.

Deve ter dois pega-mão ou balaústres verticais (cor amarela), sendo um junto a porta lateral corredeira e um junto a porta traseira direita, para auxiliar no embarque.

Piso: Deverá ser resistente a tráfego pesado, revestido com material tipo vinil ou similar em cor clara, de alta resistência, lavável, impermeável, antiderrapante mesmo quando molhado. Sua colocação deverá ser feita nos cantos de armários, bancos, paredes e rodapés, de maneira continuada até 10 cm de altura destes para evitar frestas. Sem emendas ou com emendas fundidas com o próprio material, instalado sobre piso de madeira compensado naval, com aproximadamente 15 mm de espessura, ou sobre material de mesma resistência e durabilidade ou superior que o compensado naval. Deverão ser fornecidas proteções em aço inoxidável nos locais de descanso das rodas da maca no piso e nos locais (para-choque e soleira da porta traseira), onde os pés da maca raspem, para proteção de todos estes elementos.

Janelas: Com vidros translúcidos, opacos ou jateados e corrediças em todas as 3 portas de acesso ao compartimento traseiro, que permitam ventilação e que também possam ser fechadas por dentro, de maneira que não possam ser abertas pela parte externa.

Armários: Conjunto de armários para a guarda de todo o material de emergência utilizado no veículo. Armários com prateleiras internas, laterais em toda sua extensão em um só lado da viatura (lado esquerdo). Deverá ser confeccionado em compensado naval revestido interna e externamente em material impermeável e lavável (fórmica ou similar).

O projeto dos móveis deve contemplar o seu adequado posicionamento no veículo, visando o máximo aproveitamento de espaço, a fixação dos equipamentos e a assepsia do veículo.

As portas dos armários deverão ser corrediças em policarbonato, bipartidas.

Todas as gavetas e portas devem ser dotadas de trinco para impedir a abertura espontânea das mesmas durante o deslocamento do veículo. Os trincos devem ser de fácil acionamento, possibilitando sua abertura com apenas uma leve pressão. As gavetas devem ter limitações de abertura, para impedir que sejam retiradas, acidentalmente, durante sua utilização.

Todas as prateleiras deverão ter batentes frontais, até mesmo nos armários com portas, a fim de dificultar que os materiais caiam quando o veículo estiver em movimento.

O compartimento para guarda dos 2 cilindros de oxigênio e 1 cilindro de ar comprimido, instalados na parte traseira do compartimento do paciente.

Bancada para acomodação dos equipamentos, permitindo a fixação e o acondicionamento adequado dos equipamentos, com batente frontal e lateral de no mínimo 50 mm e borda arredondada.

Os materiais auxiliares confeccionados em metal, tais como: pregos, dobradiças, parafusos e etc., deverão ser protegidos com material antiferrugem. Os puxadores terão que ser embutidos ou semi-embutidos.

Os ANEXOS II-A e II-C demonstram uma orientação a respeito da distribuição interna dos armários, sendo que deverá prevalecer o descritivo deste Termo de Referência com as dimensões descritas abaixo o mais aproximadas possíveis dependendo da disponibilidade do veículo:

I- 01 armário para guarda de materiais com portas corrediças em policarbonato, bipartidas, com batente frontal de 50 mm, medindo 1,00 m de comprimento por 0,40 m de profundidade, com uma altura de 0,375 m;

II- 01 armário para guarda de materiais com divisórias tipo prateleiras, com tirantes em nylon de retenção, para evitar que os materiais ali acomodados caiam durante o deslocamento, com batente frontal de 50 mm. Medindo cada prateleira, 1,00 m de comprimento por 0,40 m de profundidade, com uma altura de 0,375 m;

III- 01 armário tipo bancada para acomodação de equipamentos com batente frontal de 50 mm, para apoio de equipamentos e medicamentos, com 1,60 m de comprimento por 0,40 m de profundidade, com uma altura de 0,75 m;

IV- 02 gavetas localizadas junto à divisória, abaixo do armário com portas corrediças e acima do alojamento da cadeira de rodas.

V- 01 bagageiro superior para materiais leves, com no mínimo 1,50 m de comprimento, 0,40 m de largura, com uma altura de 0,30 m.

4.1.18.2 - Design Externo

A cor da pintura bem como as logomarcas a serem coladas nas ambulâncias são as definidas pelo Ministério da Saúde e encontram-se nos ANEXOS II-B e II-C deste Termo de Referência.

4.1.19 - Demais Equipamentos e Materiais a serem fornecidos com a ambulância

4.1.19.1 - Suporte de Segurança

4.1.19.1.1 - 01(um) Extintor de Pó ABC de 6 kg

4.1.19.1.2 - 03 (três) Cones de segurança para trânsito, com altura entre 700 e 760 mm e base com lados de 400 (+ ou - 20) mm, em plástico, na cor laranja, com faixas refletivas, de acordo com normas da ABNT, alojados na porta traseira do salão.

4.1.19.1.3 - 01(uma) Lanterna portátil: Lanterna à bateria e carregador anexo, portátil, permite 08 horas de uso com alta intensidade, corpo em termoplástico resistente a impacto, com peso máximo de 1,5 quilos, com entrada para 220V ou 110V, bateria recarregável.

4.1.20 - O preço será considerado completo. No preço ofertado deverão estar incluídos, não só a remuneração e lucro da Contratada, como também todos os gastos necessários à completa e total execução do objeto, inclusive os custos com fretes e deslocamentos ao Cisdeste para a entrega do objeto.

5 - PRAZO DE VIGÊNCIA

5.1 - **O prazo de vigência da Ata de Registro de Preços será de 6(seis) meses**, contado a partir do primeiro dia útil subsequente à data de sua assinatura, podendo ser prorrogada por igual período, mediante a anuência do fornecedor, desde que comprovado o preço vantajoso.

5.2 - O contrato decorrente da ata de registro de preços terá sua vigência estabelecida no próprio instrumento contratual e observará no momento da contratação e a cada exercício financeiro a disponibilidade de créditos orçamentários, bem como a previsão no plano plurianual, quando ultrapassar 1 (um) exercício financeiro.

5.2.1 - Na formalização do contrato ou do instrumento substituto deverá haver a indicação da disponibilidade dos créditos orçamentários respectivos.

5.2.2 - A contratação com os fornecedores registrados na ata será formalizada pelo órgão ou pela entidade interessada por intermédio de instrumento contratual, emissão de nota de empenho de despesa, autorização de compra ou outro instrumento hábil, conforme o art. 95 da Lei nº 14.133, de 2021.

5.2.2.1 - Quando o instrumento contratual for substituído por emissão de nota de empenho de despesa, autorização de compra ou outro instrumento hábil, nos termos do art. 95 da Lei nº 14.133, de 2021, a minuta do contrato será parte integrante destes instrumentos para fins de observância dos requisitos previstos no art. 92 da NLLC.

5.2.3 - O instrumento contratual de que trata o item 5.2. deverá ser assinado no prazo de validade da ata de registro de preços.

6 - DA FUNDAMENTAÇÃO E DA DESCRIÇÃO DA NECESSIDADE DA CONTRATAÇÃO (ART. 6º, INCISO XXIII, ALÍNEA "B", DA LEI Nº 14.133, DE 2021)

6.1 - A Fundamentação da Contratação e de seus quantitativos encontra-se pormenorizada em tópico específico dos Estudos Técnicos Preliminares, apêndice deste Termo de Referência.

7 - DA DESCRIÇÃO DA SOLUÇÃO COMO UM TODO CONSIDERADO O CICLO DE VIDA DO OBJETO E DA ESPECIFICAÇÃO DO PRODUTO (ART. 6º, INCISO XXIII, ALÍNEA "C", E ART. 40, §1º, INCISO I, DA LEI Nº 14.133, DE 2021)

7.1 - A descrição da solução como um todo encontra-se pormenorizada em tópico específico do(s) Estudo(s) Técnico(s) Preliminar(es), apêndice deste Termo de Referência.

8 - REQUISITOS DA CONTRATAÇÃO

8.1 - Sustentabilidade

8.1 - Os requisitos da contratação relacionados a natureza do objeto e a sustentabilidade encontra-se pormenorizado em tópico específico do(s) Estudo(s) Técnico(s) Preliminar(es), apêndice deste Termo de Referência.

8.2 - Registre-se que, eventual exigência de documentação de habilitação técnica e econômica, será tratado no tópico específico deste TR (CRITÉRIOS DE SELEÇÃO DO FORNECEDOR) de modo que sua inclusão aqui seria redundante.

8.3 - Indicação de marcas ou modelos (Art. 41, inciso I, da Lei nº 14.133, de 2021)

8.3.1 - Na presente contratação NÃO será indicado marcas, características ou modelo(s).

8.4 - Da vedação de marca/produto na aquisição do objeto

8.4.1 - Para a contratação do objeto NÃO haverá vedação ou restrições com relação ao emprego de marca ou produto de bens empregados em sua execução.

8.5 - Da exigência de carta de solidariedade

8.5.1 – Declaração de Garantia da Engenharia da Montadora, conforme justificativa apresentada no Estudo Técnico Preliminar.

8.6 - Subcontratação

8.6.1 - A subcontratação é somente para às adaptações e implementações de equipamentos médico-hospitalares e das ambulâncias, não sendo permitido para fabricação ou fornecimento dos veículos.

8.6.2 - A subcontratação depende de autorização prévia da Contratante, a quem incumbe avaliar se a subcontratada cumpre os requisitos de qualificação técnica, além da regularidade fiscal e trabalhista, necessários à execução do objeto.

8.6.3 - Em qualquer hipótese de subcontratação, permanece a responsabilidade integral da Contratada pela perfeita execução contratual, cabendo-lhe realizar a supervisão e coordenação das atividades da subcontratada, bem como responder perante a Contratante pelo rigoroso cumprimento das obrigações contratuais correspondentes ao objeto da subcontratação.

8.7 - Garantia contratual

8.7.1 - Não haverá exigência de garantia contratual da execução.

8.8 - Da exigência de amostra:

8.8.1 - Não haverá exigência de amostra.

9 - MODELO DE EXECUÇÃO DO OBJETO

9.1 - CONDIÇÕES DE EXECUÇÃO

9.1.1 - O prazo de entrega do(s) item(ns) é de 3 (três) meses, contado da emissão de Requisição formalizada pelo Contratante, em remessa única ou em quantitativo especificado pelo Contratante.

9.1.2 - Caso não seja possível a entrega na data avençada, o contratado deverá comunicar as razões respectivas com antecedência para que o pleito de prorrogação de prazo seja analisado pela contratante, ressalvadas situações de caso fortuito e força maior.

9.1.3 - Os bens deverão ser entregues na Sede da(o) CISDESTE ou em outro local informado na AF dentro da cidade.

9.1.4 - No caso de produtos perecíveis, o prazo de validade na data da entrega não poderá ser inferior a 60% do prazo total recomendado pelo fabricante.

9.2 - Garantia, manutenção e assistência técnica

9.2.1 - O prazo de garantia contratual dos bens, complementar à garantia legal, será de, no mínimo 12 (doze) meses, ou pelo prazo fornecido pelo fabricante, contado a partir do primeiro dia útil partir do primeiro dia útil subsequente à data do recebimento definitivo do objeto junto ao ente donatário;

9.2.2 - A garantia será prestada com vistas a manter os equipamentos fornecidos em perfeitas condições de uso, sem qualquer ônus ou custo adicional para o Contratante ou Donatário do veículo;

9.2.3 - A garantia abrange a realização da manutenção corretiva dos bens pela própria Contratada, ou, se for o caso, por meio da assistência técnica autorizada, de acordo com as normas técnicas específicas;

9.2.4 - Entende-se por manutenção corretiva aquela destinada a corrigir os defeitos apresentados pelos bens, compreendendo a substituição de peças, a realização de ajustes, reparos e correções necessárias;

9.2.5 - As peças que apresentarem vício ou defeito no período de vigência da garantia deverão ser substituídas por outras novas, de primeiro uso, e originais, que apresentem padrões de qualidade e desempenho iguais ou superiores aos das peças utilizadas na fabricação do equipamento;

9.2.6 - Uma vez notificada, a Contratada realizará a reparação ou substituição dos bens que apresentarem vício ou defeito no prazo de até 15 (quinze) dias, contados a partir da data de retirada do equipamento das dependências da Administração pela Contratada ou pela assistência técnica autorizada;

9.2.7 - O prazo indicado no subitem anterior, durante seu transcurso, poderá ser prorrogado uma única vez, por igual período, mediante solicitação escrita e justificada da Contratada, aceita pelo Contratante;

9.2.8 - Na hipótese do subitem acima, a Contratada deverá disponibilizar equipamento equivalente, de especificação igual ou superior ao anteriormente fornecido, para utilização em caráter provisório pelo contratante, de modo a garantir a continuidade dos trabalhos durante a execução dos reparos;

9.2.9 - Decorrido o prazo para reparos e substituições sem o atendimento da solicitação do Contratante ou a apresentação de justificativas pela Contratada, fica o CISDESTE autorizado a contratar empresa diversa para executar os reparos, ajustes ou a substituição do bem ou de seus componentes, bem como a exigir da Contratada o reembolso pelos custos respectivos, sem que tal fato acarrete a perda da garantia dos equipamentos;

9.2.10 - O custo referente ao transporte dos equipamentos cobertos pela garantia será de responsabilidade da Contratada;

9.2.11 - A garantia legal do objeto tem prazo de vigência próprio e desvinculado daquele fixado na ata de registro de preços, permitindo eventual aplicação de penalidades em caso de descumprimento de alguma de suas condições, mesmo depois de expirada a vigência contratual.

10 - MODELO DE GESTÃO DO CONTRATO

10.1 - O contrato deverá ser executado fielmente pelas partes, de acordo com as cláusulas avençadas e as normas da Lei nº 14.133, de 2021, e cada parte responderá pelas consequências de sua inexecução total ou parcial.

10.2 - Em caso de impedimento, ordem de paralisação ou suspensão do contrato, o cronograma de execução será prorrogado automaticamente pelo tempo correspondente, anotadas tais circunstâncias mediante simples apostila.

10.3 - As comunicações entre o órgão ou entidade e a contratada devem ser realizadas por escrito sempre que o ato exigir tal formalidade, admitindo-se o uso de mensagem eletrônica para esse fim.

10.4 - O órgão ou entidade poderá convocar representante da empresa para adoção de providências que devam ser cumpridas de imediato.

10.5 - Após a assinatura do contrato ou instrumento equivalente, o(a) Consórcio Intermunicipal para Rede de Urgência e Emergência da Região Macro Sudeste e Macro Leste do Sul, **poderá** convocar o representante da empresa contratada para reunião inicial para apresentação do plano de fiscalização, que conterà informações acerca das obrigações contratuais, dos mecanismos de fiscalização, das estratégias para execução do objeto, do plano complementar de execução da contratada, quando houver, do método de aferição dos resultados e das sanções aplicáveis, dentre outros.

10.6 - A responsabilidade pela gestão do contrato caberá ao(à) servidor(a) ou comissão designados, conforme item 10.8 deste termo, o(a) qual será responsável pelas atribuições definidas em regulamento próprio do(a) Consórcio Intermunicipal para Rede de Urgência e Emergência da Região Macro Sudeste e Macro Leste do Sul.

10.7 - A responsabilidade pela fiscalização do contrato caberá ao(à) servidor(a) ou comissão designados, conforme item 10.8 deste TR, o(a) qual será responsável pelas atribuições definidas em regulamento próprio do(a) Consórcio Intermunicipal para Rede de Urgência e Emergência da Região Macro Sudeste e Macro Leste do Sul.

10.8 - Os responsáveis pela gestão e fiscalização do contrato serão designados por ato administrativo próprio do Contratante.

10.9 - A gestão e a fiscalização do contrato serão exercidas pelo Contratante, que realizará a fiscalização, o controle e a avaliação dos bens fornecidos, bem como aplicará as penalidades, após o devido processo legal, caso haja descumprimento das obrigações contratadas.

10.10 - As regras previstas neste tópica aplicam-se à gestão da ata de registro de preço, naquilo que couber.

11 - CRITÉRIOS DE MEDIÇÃO E PAGAMENTO

11.1 - DO RECEBIMENTO

11.1.1 - Os bens serão recebidos provisoriamente, de forma sumária, no ato da entrega, juntamente com a nota fiscal ou instrumento de cobrança equivalente, pelo(a) responsável pelo acompanhamento e fiscalização do contrato, para efeito de posterior verificação de sua conformidade com as especificações constantes no Termo de Referência e na proposta.

11.1.2 - Os bens poderão ser rejeitados, no todo ou em parte, inclusive antes do recebimento provisório, quando em desacordo com as especificações constantes no Termo de Referência e na proposta, devendo ser substituídos no prazo de 5 (cinco) dias, a contar da notificação da contratada, às suas custas, sem prejuízo da aplicação das penalidades.

11.1.3 - O recebimento definitivo ocorrerá no prazo de 5 (cinco) dias úteis, a contar do recebimento da nota fiscal ou instrumento de cobrança equivalente pela Administração, após a verificação da qualidade e quantidade do material e consequente aceitação mediante termo detalhado.

11.1.4 - O prazo para recebimento definitivo poderá ser excepcionalmente prorrogado, de forma justificada, por igual período, quando houver necessidade de diligências para a aferição do atendimento das exigências contratuais.

11.1.5 - No caso de controvérsia sobre a execução do objeto, quanto à dimensão, qualidade e quantidade, deverá ser observado o teor do art. 143 da Lei nº 14.133, de 2021, comunicando-se à empresa para emissão de Nota Fiscal no que é pertinente à parcela incontroversa da execução do objeto, para efeito de liquidação e pagamento.

11.1.6 - O prazo para a solução, pelo contratado, de inconsistências na execução do objeto ou de saneamento da nota fiscal ou de instrumento de cobrança equivalente, verificadas pela Administração durante a análise prévia à liquidação de despesa, não será computado para os fins do recebimento definitivo.

11.1.7 - O recebimento provisório ou definitivo não excluirá a responsabilidade civil pela solidez e pela segurança do fornecimento nem a responsabilidade ético-profissional pela perfeita execução do contrato.

12 - LIQUIDAÇÃO

12.1 - Recebida a Nota Fiscal ou documento de cobrança equivalente, correrá o prazo de 10 (dez) dias úteis para fins de liquidação, na forma desta seção, prorrogáveis por igual período.

12.2 - Os documentos fiscais de cobrança deverão ser emitidos contra a(o) CISDESTE, CNPJ nº 17.813.026/0001-51, situada a Rua Coronel Vidal, 800, São Dimas, Juiz de Fora.

12.2.1 - Para fins de liquidação, o setor competente deve verificar se a Nota Fiscal ou Fatura apresentada expressa os elementos necessários e essenciais do documento, tais como:

- a) o prazo de validade;
- b) a data da emissão;
- c) os dados do contrato e do órgão contratante;
- d) o período respectivo de execução do contrato;
- e) o valor a pagar; e
- f) eventual destaque do valor de retenções tributárias cabíveis.

12.3 - Havendo erro na apresentação da Nota Fiscal/Fatura, ou circunstância que impeça a liquidação da despesa, esta ficará sobrestada até que o contratado providencie as medidas saneadoras, reiniciando-se o prazo após a comprovação da regularização da situação, sem ônus à contratante;

12.4 - A Nota Fiscal ou Fatura deverá ser obrigatoriamente acompanhada da comprovação da regularidade fiscal, constatada por meio de consulta aos sítios eletrônicos oficiais ou à documentação mencionada no art. 68 da Lei nº 14.133/2021.

12.5 - A Administração deverá realizar consulta para:

- a) verificar a manutenção das condições de habilitação exigidas no edital;
- b) identificar possível razão que impeça a participação em licitação, no âmbito do órgão ou entidade, proibição de contratar com o Poder Público, bem como ocorrências impeditivas indiretas.

12.6 - Constatando-se, a situação de irregularidade do contratado, será providenciada sua notificação, por escrito, para que, no prazo de 5 (cinco) dias úteis, regularize sua situação ou, no mesmo prazo, apresente sua defesa. O prazo poderá ser prorrogado uma vez, por igual período, a critério do contratante.

12.7 - Não havendo regularização ou sendo a defesa considerada improcedente, o contratante deverá comunicar aos órgãos responsáveis pela fiscalização da regularidade fiscal quanto à inadimplência do contratado, bem como quanto à existência de pagamento a ser efetuado, para que sejam acionados os meios pertinentes e necessários para garantir o recebimento de seus créditos.

12.8 - Persistindo a irregularidade, o contratante deverá adotar as medidas necessárias à rescisão contratual nos autos do processo administrativo correspondente, assegurada ao contratado a ampla defesa.

12.9 - Havendo a efetiva execução do objeto, os pagamentos serão realizados normalmente, até que se decida pela rescisão do contrato, caso o contratado não regularize sua situação.

13 - PRAZO DE PAGAMENTO

13.1 - O pagamento será efetuado no prazo máximo de até 10 dias úteis, contados da finalização da liquidação da despesa, conforme seção anterior.

13.2 - No caso de atraso pelo Contratante, os valores devidos ao contratado serão atualizados monetariamente entre o termo final do prazo de pagamento até a data de sua efetiva realização, mediante aplicação do índice IPCA de correção monetária.

14 - FORMA DE PAGAMENTO

14.1 - O pagamento será realizado através de ordem bancária, para crédito em banco, agência e conta corrente indicados pelo contratado.

14.2 - Será considerada data do pagamento o dia em que constar como emitida a ordem bancária para pagamento.

14.3 - Quando do pagamento, será efetuada a retenção tributária prevista na legislação aplicável.

14.3.1 - Independentemente do percentual de tributo inserido na planilha, quando houver, serão retidos na fonte, quando da realização do pagamento, os percentuais estabelecidos na legislação vigente.

14.3.2 - O contratado regularmente optante pelo Simples Nacional, nos termos da Lei Complementar nº 123, de 2006, não sofrerá a retenção tributária quanto aos impostos e contribuições abrangidos por aquele regime. No entanto, o pagamento ficará condicionado à apresentação de comprovação, por meio de documento oficial, de que faz jus ao tratamento tributário favorecido previsto na referida Lei Complementar.

15 - REAJUSTE

15.1 - Os preços inicialmente contratados são fixos e irrevogáveis no prazo de um ano contado da data do orçamento estimado.

15.2 - Após o interregno de um ano, e independentemente de pedido do contratado, os preços iniciais serão reajustados, mediante a aplicação, pelo contratante, do IPCA acumulado dos últimos doze meses, exclusivamente para as obrigações iniciadas e concluídas após a ocorrência da anualidade.

15.3 - Nos reajustes subsequentes ao primeiro, o interregno mínimo de um ano será contado a partir dos efeitos financeiros do último reajuste.

15.4 - No caso de atraso ou não divulgação do(s) índice (s) de reajustamento, o contratante pagará ao contratado a importância calculada pela última variação conhecida, liquidando a diferença correspondente tão logo seja(m) divulgado(s) o(s) índice(s) definitivo(s).

15.5 - Nas aferições finais, o(s) índice(s) utilizado(s) para reajuste será(ão), obrigatoriamente, o(s) definitivo(s).

15.6 - Caso o(s) índice(s) estabelecido(s) para reajustamento venha(m) a ser extinto(s) ou de qualquer forma não possa(m) mais ser utilizado(s), será(ão) adotado(s), em substituição, o(s) que vier(em) a ser determinado(s) pela legislação então em vigor.

15.7 - Na ausência de previsão legal quanto ao índice substituto, as partes elegerão novo índice oficial, para reajustamento do preço do valor remanescente, por meio de termo aditivo.

15.8 - O reajuste será realizado por apostilamento.

16 - FORMA E CRITÉRIOS DE SELEÇÃO DO FORNECEDOR

16.1 - Forma de seleção e critério de julgamento da proposta

16.1.1 - O fornecedor será selecionado por meio da realização de procedimento de LICITAÇÃO, na modalidade PREGÃO, sob a forma ELETRÔNICA, com adoção do critério de julgamento pelo **MENOR VALOR POR ITEM facultando-se ao licitante a participação em quantos itens forem de seu interesse.**

16.2 - MODO DE DISPUTA

16.2.1 - Modo de Disputa - **Aberto**

16.3 - Exigências de habilitação

16.3.1 - Para fins de habilitação, deverá o licitante comprovar os seguintes requisitos:

16.4 - Habilitação jurídica (Os documentos apresentados deverão estar acompanhados de todas as alterações ou da consolidação respectiva)

16.4.1 - **Empresário individual:** inscrição no Registro Público de Empresas Mercantis, a cargo da Junta Comercial da respectiva sede;

16.4.2 - **Microempreendedor Individual - MEI:** Certificado da Condição de Microempreendedor Individual - CCMEI, cuja aceitação ficará condicionada à verificação da autenticidade no sítio <https://www.gov.br/empresas-e-negocios/pt-br/empreendedor>;

16.4.3 - **Sociedade empresária, sociedade limitada unipessoal - SLU ou sociedade identificada como empresa individual de responsabilidade limitada - EIRELI:** inscrição do ato constitutivo, estatuto ou contrato social no Registro Público de Empresas Mercantis, a cargo da Junta Comercial da respectiva sede, acompanhada de documento comprobatório de seus administradores;

16.4.4 - **Sociedade empresária estrangeira:** portaria de autorização de funcionamento no Brasil, publicada no Diário Oficial da União e arquivada na Junta Comercial da unidade federativa onde se localizar a filial, agência, sucursal ou estabelecimento, a qual será considerada como sua sede, conforme Instrução Normativa DREI/ME n.º 77, de 18 de março de 2020;

16.4.5 - **Sociedade simples:** inscrição do ato constitutivo no Registro Civil de Pessoas Jurídicas do local de sua sede, acompanhada de documento comprobatório de seus administradores;

16.4.6 - **Filial, sucursal ou agência de sociedade simples ou empresária:** inscrição do ato constitutivo da filial, sucursal ou agência da sociedade simples ou empresária, respectivamente, no Registro Civil das Pessoas Jurídicas ou no Registro Público de Empresas Mercantis onde opera, com averbação no Registro onde tem sede a matriz;

16.4.7 - **Sociedade cooperativa:** ata de fundação e estatuto social, com a ata da assembleia que o aprovou, devidamente arquivado na Junta Comercial ou inscrito no Registro Civil das Pessoas Jurídicas da respectiva sede, além do registro de que trata o art. 107 da Lei nº 5.764, de 16 de dezembro 1971;

16.4.8 - **Agricultor familiar:** Declaração de Aptidão ao Pronaf - DAP ou DAP-P válida, ou, ainda, outros documentos definidos pela Secretaria Especial de Agricultura Familiar e do Desenvolvimento Agrário, nos termos do art. 4º, §2º do Decreto nº 10.880, de 2 de dezembro de 2021;

16.4.9 - **Produtor Rural:** matrícula no Cadastro Específico do INSS - CEI, que comprove a qualificação como produtor rural pessoa física

16.5 - Habilitação fiscal, social e trabalhista

16.5.1 - Prova de inscrição no Cadastro Nacional de Pessoas Jurídicas;

16.5.2 - Prova de regularidade fiscal perante a Fazenda Nacional, mediante apresentação de certidão expedida conjuntamente pela Secretaria da Receita Federal do Brasil (RFB) e pela Procuradoria-Geral da Fazenda Nacional (PGFN), referente a todos os créditos tributários federais e à Dívida Ativa da União (DAU) por elas administrados, inclusive aqueles relativos à Seguridade Social, nos termos da Portaria Conjunta nº 1.751, de 02 de outubro de 2014, do Secretário da Receita Federal do Brasil e da Procuradora-Geral da Fazenda Nacional;

16.5.3 - Prova de regularidade com o Fundo de Garantia do Tempo de Serviço (FGTS);

16.5.4 - Prova de inexistência de débitos inadimplidos perante a Justiça do Trabalho, mediante a apresentação de certidão negativa ou positiva com efeito de negativa, nos termos do Título VII-A da Consolidação das Leis do Trabalho, aprovada pelo Decreto-Lei nº 5.452, de 1º de maio de 1943;

16.5.5 - Prova de inscrição no cadastro de contribuintes [Estadual/Distrital] ou [Municipal/Distrital] relativo ao domicílio ou sede do fornecedor, pertinente ao seu ramo de atividade e compatível com o objeto contratual;

16.5.6 - Prova de regularidade com a Fazenda [Estadual/Distrital] ou [Municipal/Distrital] do domicílio ou sede do fornecedor, relativa à atividade em cujo exercício contrata ou concorre;

16.5.7 - Caso o fornecedor seja considerado isento dos tributos [Estadual/Distrital] ou [Municipal/Distrital] relacionados ao objeto contratual, deverá comprovar tal condição mediante a apresentação de declaração da Fazenda respectiva do seu domicílio ou sede, ou outra equivalente, na forma da lei;

16.5.8 - O fornecedor enquadrado como microempreendedor individual que pretenda auferir os benefícios do tratamento diferenciado previstos na Lei Complementar n. 123, de 2006, estará dispensado da prova de inscrição nos cadastros de contribuintes estadual e municipal.

16.6 - Qualificação Econômico-Financeira

16.6.1 - Será exigido Qualificação Econômico Financeira, conforme exigência abaixo:

I - Certidão negativa de falência expedida pelo distribuidor da sede do fornecedor - Lei nº 14.133, de 2021, art. 69, caput, inciso II);

II - Índices de Liquidez Geral (LG), Solvência Geral (SG) e Liquidez Corrente (LC), superiores a 1 (um), comprovados mediante a apresentação pelo licitante de balanço patrimonial, demonstração de resultado de exercício e demais demonstrações contábeis dos 2 (dois) últimos exercícios sociais e obtidos pela aplicação das seguintes fórmulas:

a - Liquidez Geral (LG) = (Ativo Circulante + Realizável a Longo Prazo) / (Passivo Circulante + Passivo Não Circulante);

b - Solvência Geral (SG) = (Ativo Total) / (Passivo Circulante + Passivo não Circulante); e

c - Liquidez Corrente (LC) = (Ativo Circulante) / (Passivo Circulante).

III - Caso a empresa licitante apresente resultado inferior ou igual a 1 (um) em qualquer dos índices de Liquidez Geral (LG), Solvência Geral (SG) e Liquidez Corrente (LC), será exigido para fins de habilitação [capital mínimo] OU [patrimônio líquido mínimo] de até 10% do [valor total estimado da contratação] OU [valor total estimado da parcela pertinente].

IV - As empresas criadas no exercício financeiro da licitação deverão atender a todas as exigências da habilitação e poderão substituir os demonstrativos contábeis pelo balanço de abertura. (Lei nº 14.133, de 2021, art. 65, §1º).

V - O balanço patrimonial, demonstração de resultado de exercício e demais demonstrações contábeis limitar-se-ão ao último exercício no caso de a pessoa jurídica ter sido constituída há menos de 2 (dois) anos. (Lei nº 14.133, de 2021, art. 69, §6º)

VI - O atendimento dos índices econômicos previstos neste item deverá ser atestado mediante declaração assinada por profissional habilitado da área contábil, apresentada pelo fornecedor.

16.7 - Qualificação Técnica

16.7.1 - Atestado de Capacidade Técnica, fornecido por pessoa jurídica de direito público ou privado, declarando ter o licitante realizado ou estar realizando, fornecimento pertinente e compatível em características, natureza, volume, quantidade, prazos e outros dados característicos com o objeto deste Termo de Referência, de forma satisfatória;

16.7.2 - O(s) atestado(s) poderá(ão) ser diligenciado(s) de acordo com a Lei Federal no 14.133/2021, caso seja necessária a confirmação de autenticidade do referido documento, a comprovação fica sob responsabilidade da licitante (através de contratos, extratos de contratos e/ou notas fiscais) devendo realizá-la na sessão.

16.7.3 – Declaração de Garantia expedido pela Montadora, quando esta não for a Transformadora do Veículo, comprovando que a transformação é devidamente homologada pela Engenharia da Montadora, não alterando a garantia do veículo solicitada no descritivo, conforme modelo ANEXO III.

16.7.4 - Comprovação do estrito cumprimento da Lei nº 6.729, de 28 de novembro de 1979 (Lei Ferrari) assegurando ser a licitante empresa autorizada a venda de veículo novo/zero quilometro e com a concessão de comercialização fornecida pelo fabricante;

16.7.6 - Apresentar Certificado de Adequação à Legislação de Trânsito - CAT e o Certificado de Capacitação Técnica - CCT em nome do licitante ou do transformador do veículo;

16.7.7 - Em cumprimento a Portaria DENATRAN 190/09, o fabricante da maca deverá apresentar teste de ancoragem da maca, feito por laboratório devidamente credenciado pelo INMETRO. Laudo de ensaio estático de resistência para a MACA, atendendo as exigências descritas no item 5.10.7 da norma ABNT NBR 14561/2000 e S4 AMD Standard;

17 - ESTIMATIVAS DO VALOR DA CONTRATAÇÃO

17.1 - O custo estimado da contratação encontra-se detalhado no ANEXO I deste Termo de Referência, tendo sido juntado no processo os preços unitários referenciais, das memórias de cálculo e dos documentos que lhe dão suporte, com os parâmetros utilizados para a obtenção dos preços e para os respectivos cálculos.

18 - ADEQUAÇÃO ORÇAMENTÁRIA

18.1 - As despesas decorrentes da presente contratação correrão à conta de recursos específicos consignados no Orçamento do(a) Consórcio Intermunicipal para Rede de Urgência e Emergência da Região Macro Sudeste e Macro Leste do Sul.

18.1.1 - A indicação da dotação orçamentária fica postergada para o momento da assinatura do contrato ou seu instrumento substituto.

18.2 - A dotação relativa aos exercícios financeiros subsequentes, será indicada após aprovação da Lei Orçamentária respectiva e liberação dos créditos correspondentes, mediante apostilamento.

19 - INFORMAÇÕES COMPLEMENTARES

19.1 - As empresas são responsáveis pela fidelidade e legitimidade das informações prestadas e dos documentos apresentados. A falsidade de qualquer documento apresentado ou a inverdade das informações nele contidas implicará na imediata rescisão contratual, sem prejuízo das sanções administrativas, civis e penais cabíveis.

19.2 - Toda a documentação apresentada neste procedimento e seus anexos são complementares entre si, de modo que qualquer detalhe que se mencione em um documento e se omita em outro será considerado especificado e válido.

CISDESTE, 29/04/2024.

Gabriel Rebello Lignani Siqueira
Gerente de Logística

ANEXO I DO TR**PLANILHA DE PREÇO ESTIMADO**

O valor estimado foi definido com base no menor dos valores, obtidos nas pesquisas de preços de acordo com o mapa de apuração abaixo:

Item	Descrição	Unid.	Quant.	Vlr. Unit.	Vlr. Total
1	Registro de preço para eventual e futura aquisição de veículos tipo furgão 0 (zero) km, adaptado para ambulância de suporte básico ou avançado de vida, padrão SAMU 192.	Un.	05	402.800,00	2.014.000,00

O valor total estimado para a contratação é de R\$ 2.014.000,00 (dois milhões e quatorze mil reais).

ANEXO II do TR - PADRONIZAÇÃO VISUAL

II - A - LAYOUT INTERNO DA AMBULÂNCIA SAMU 192

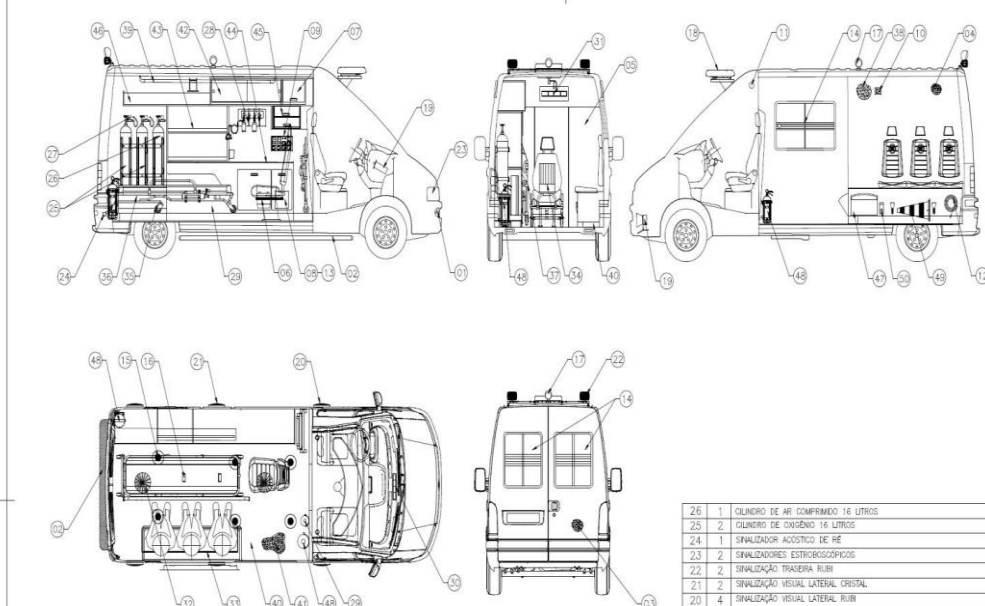

26	1	CILINDRO DE AR COMPRIMIDO 16 LITROS
25	2	CILINDRO DE OXIGÊNIO 16 LITROS
24	1	SINALIZADOR ACÚSTICO DE RÉ
23	2	SINALIZADORES ESTROBOSCÓPICOS
22	2	SINALIZAÇÃO TRASEIRA RUBI
21	2	SINALIZAÇÃO VISUAL LATERAL CRISTAL
20	4	SINALIZAÇÃO VISUAL LATERAL RUBI
19	1	SIRENE - 100W
18	1	SINALIZADOR VISUAL DIANTEIRO C-RB L-RB + LB EXTERNO
17	3	PANEL DE EMBARQUE SOW
16	2	LUMINÁRIAS COM PISO DIRIGIDO
15	6	LUMINÁRIAS INTERNAS
14	3	JANELAS CORREÇAS COM VÍTRIOS OPACOS COM TRÊS FAVAS TRANSPARENTES EM CADA PORTA
13	1	TRANSFORMADOR AUTOMÁTICO ENTRADA 110-220 VOLTA SADA 110VCA COM COMUTAÇÃO COM O INVERSOR
12	1	EXTENSÃO COM 20M
11	1	TOMADA EXTERNA PARA CAPTAÇÃO
10	1	PANEL COM UMA TOMADA NA PAREDE OPOSTA
9	1	PANEL ELÉTRICO COM OITO TOMADAS E INTERRUPTOR COM INDICADOR LUMINOSO
8	1	INVERSOR 12VCC PARA 110VCA COM 1000W
7	1	CHAVE GERAL
7	1	CENTRAL ELÉTRICA
7	1	SISTEMA DE BLOQUEIO AUTOMÁTICO DA BATERIA DO MOTOR
7	1	SISTEMA ELÉTRICO DIMENSIONADO
6	1	SEGUNDA BATERIA DO TIPO CICLO PROFUNDO DE 150AH
5	1	INTERCOMUNICAÇÃO POR MEIO DE ABERTURA SEM PARRA
4	-	ISOLAMENTO TÉRMICO-ACÚSTICO EM POLIURETANO COM ESPESURA DE ATÉ 4CM
3	-	PORRAS COM REVESTIMENTO INTERNO EM POLIESTERENO
2	-	ESTRIBO SOB PORTAS CASO DISTÂNCIA SOLO AO PISO MAIOR QUE 50CM
1	-	PAREDES DE URELIANA
	ITEM QTD	DESCRIÇÃO
	DEMONOMINAÇÃO	DESCRIÇÃO
		LAY-OUT ILUSTRATIVO AMBULÂNCIA SAMU 192
50	1	LANTERNA PORTÁTIL
49	3	CONES DE SEGURANÇA PARA TRÁNSITO
48	2	EXTINTORES DE FÓ ABG DE 6KG
47	1	CAIXA DE FERRAMENTAS
46	1	BANCADO SUPERIOR PARA MATERIAS LEVES
45	2	SACETAS LOCALIZADAS JUNTO A DIVISÓRIA
44	1	ARMARIO TIPO BANCADA PARA ACOMODAÇÃO DE EQUIPAMENTOS
43	1	ARMARIO COM DIVISÓRIAS TIPO PRATELEIRAS
42	1	ARMARIO COM PORTAS CORREÇAS EM POLICARBONATO
41	1	SOBRE PISO DE MADEIRA COMPENSADO NAVAL COM 10MM DE ESPESURA
40	1	PISO REVESTIDO EM MATERIAL LAVÁVEL COM RODAPÉS DE 10 CM COM PROTEÇÔES EM AÇO INOXIDÁVEL
39	1	BALAOSTRE
38	-	PAREDES INTERNAS REVESTIDAS DE MATERIAL LAVÁVEL E RESISTENTE
37	1	CADERA DE RODAS DOBRÁVEL
36	1	COLÇONETE REVESTIDO POR MATERIAL SEM COSTURAS
35	1	MACA RETRÁTIL EM DURALUMINIO
34	1	BANCO GINECOLOGICO RECLINÁVEL EM NIVEL E DISTÂNCIA ADEQUADO COM CINTOS ABDOMINAL RETRÁTIL
33	1	BANCO TIPO BAIU COM NO MÍNIMO DE 12CM COM CINTOS ABDOMINAIS
32	1	VENTILADOR E EXAUSTOR
31	1	AR CONDICIONADO FRIO/QUENTE COMPARTIMENTO PACIENTE
30	1	COMPARTIMENTO MOTORISTA C/ AR CONDICIONADO, VENTILADOR, AQUECEDOR E DESEMBARÇADOR ORIGINAL
29	1	SISTEMA PORTÁTIL DE OXIGÊNIO COMPLETO
28	1	REJUA QUADRUPLA DUAS SADAS DE OXIGÊNIO E DUAS SADAS DE AR COMPRIMIDO
27	3	VALVULA PRÉ-REGULADA PARA 3,5 A 4,5 KGf/CM² COM MANÔMETRO INTERLUZADO (O2/AC)

ANEXO II do TR – PADRONIZAÇÃO VISUAL II – B - LAYOUT EXTERNO DA AMBULÂNCIA – SAMU 192

VEÍCULOS | UNIDADE MÓVEL

- Todas as dimensões aqui presentes são aproximadas e foram tomadas em função de "X". "X" corresponde à altura do veículo, exceto as suas rodas.
- Solicite sempre os arquivos digitais dos elementos presentes nessa programação visual para plotagem das películas adesivas.

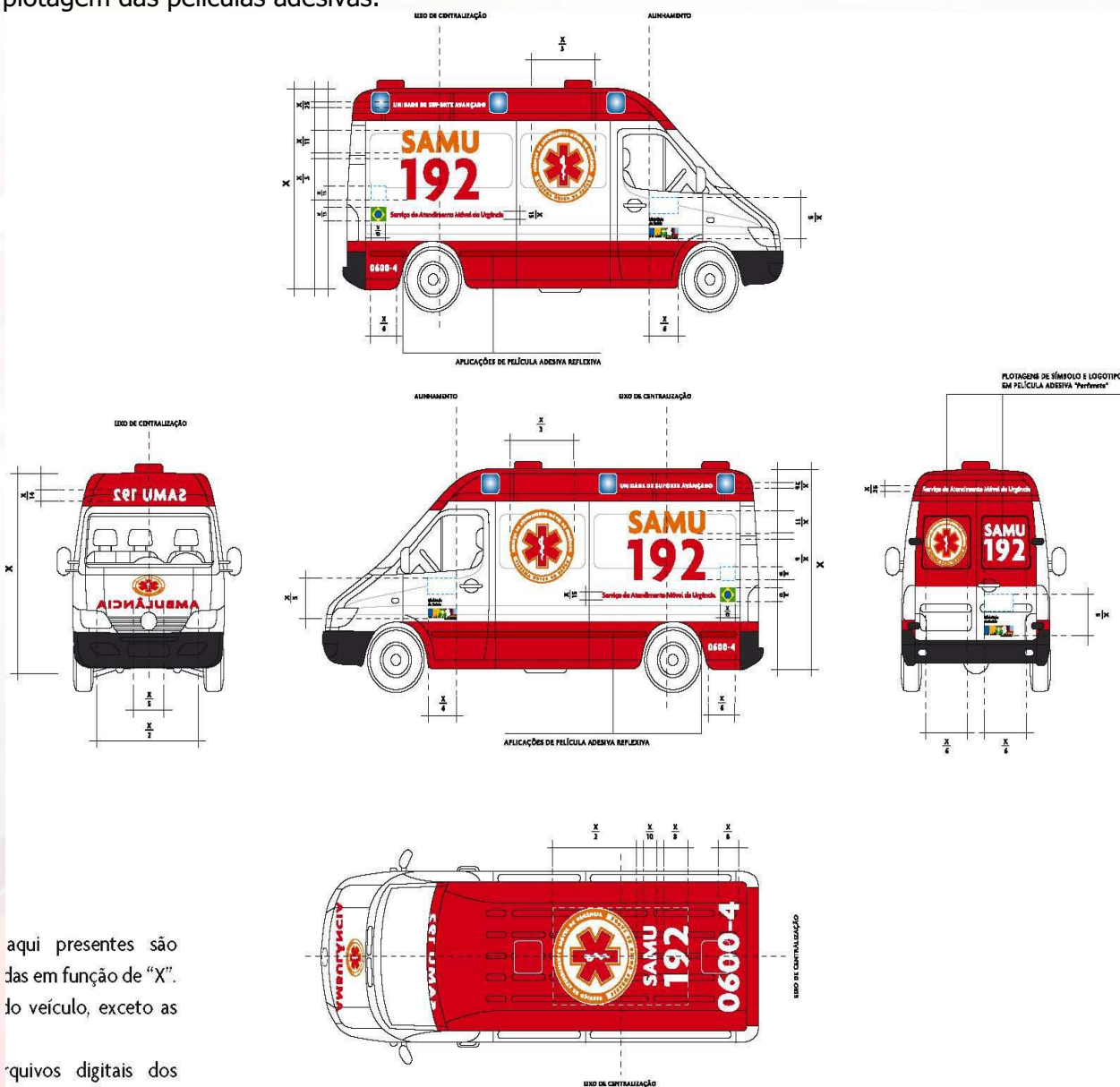

aqui presentes são
das em função de "X".
do veículo, exceto as
arquivos digitais dos



1. Espaço reservado para aplicação da bandeira do Estado ou do município.
2. Em caso de presença de luzes laterais, o texto "UNIDADE DE SUPORTE BÁSICO E/OU AVANÇADO" deve ser aplicado entre as mesmas, na posição indicada.
3. Se não houver janela lateral, o símbolo SAMU 192 deverá ser aplicado na lateral direita.
4. Espaço destinado à marca da prefeitura do município.
(esta deverá sempre estar contida na área correspondente ao retângulo tracejado e nunca deverá exceder na largura a marca do Governo Federal).
5. O logotipo SAMU 192 deverá ser aplicado invertido abaixo do Giroflex.
6. A palavra "AMBULÂNCIA" também deverá aparecer invertida no capô do veículo.
7. O símbolo SAMU 192 sempre aparecerá na lateral esquerda da ambulância.
8. Centralizar o texto entre as duas últimas luzes laterais.
9. Quando necessário, o prefixo de identificação do veículo deve ser aplicado nessa área.
10. Sobre as portas traseiras deve constar o texto "Serviço de Atendimento Móvel de Urgência".

11. O símbolo e o logotipo SAMU 192 deverão ser impressos em película adesiva tipo "Perfurate".
12. Espaço destinado à marca do CISDESTE.
13. A marca SAMU 192 deverá sempre ser aplicada na parte superior do veículo.
14. O prefixo de identificação do veículo deve ser aplicado, se necessário, também na parte superior da ambulância.

Especificações dos Adesivos:

- 1- Adesivos com a logotipo do CISDESTE: Adesivos com a logotipo do CISDESTE, em letra normal, tipo caixa alta, com escrito na cor vermelho e fundo branco, com tamanho geral em: 21 cm de altura por 45 cm de comprimento nas laterais do veículo e porta traseira.



- 2- Adesivo vinil invertido escrito na cor branco SAMU 192 para frente do veículo: Adesivo vinil invertido escrito na cor branco SAMU 192 para frente do veículo – abaixo do giroflex medindo 70x11 cm.
- 3- Adesivo vinil refletivo invertido na cor vermelho com a descrição AMBULÂNCIA: Adesivo vinil refletivo invertido na cor vermelho com a descrição AMBULÂNCIA para o capô medindo 72x12 cm.
- 4- Adesivo vinil refletivo símbolo- descrição Serviço de Atendimento Móvel de Urgência: Adesivo vinil refletivo símbolo- descrição Serviço de Atendimento Móvel de Urgência parte superior na cor branco e fundo laranja e na parte inferior descrição Sistema Único de Saúde na cor laranja e fundo branco, símbolo interno na cor vermelho com fundo branco e borda laranja, e toda borda do círculo do símbolo laranja para o capô e porta traseira medindo 40x40cm.
- 5- Adesivo vinil refletivo –SAMU 192: Adesivo vinil refletivo –SAMU 192 para a laterais do veículo medindo 82x66 cm (SAMU na cor laranja e 192 na cor vermelho).
- 6- Adesivo vinil refletivo SERVIÇO DE ATENDIMENTO MÓVEL DE URGÊNCIA: Adesivo vinil refletivo SERVIÇO DE ATENDIMENTO MÓVEL DE URGÊNCIA na cor vermelho medindo 100x5 cm para as laterais do veículo.

- 7- Adesivo vinil refletivo BANDEIRA DO BRASIL: Adesivo vinil refletivo BANDEIRA DO BRASIL medindo 127x12 cm.
- 8- Adesivo vinil refletivo símbolo- descrição Serviço de Atendimento Móvel de Urgência: Adesivo vinil refletivo símbolo- descrição Serviço de Atendimento Móvel de Urgência parte superior na cor branco e fundo laranja e na parte inferior descrição Sistema Único de Saúde na cor laranja e fundo branco, símbolo interno na cor vermelho com fundo branco e borda laranja, e toda borda do círculo do símbolo laranja para as laterais do veículo medindo 60x60cm.
- 9- Adesivo vinil refletivo SERVIÇO DE ATENDIMENTO MÓVEL DE URGÊNCIA: Adesivo vinil refletivo SERVIÇO DE ATENDIMENTO MÓVEL DE URGÊNCIA na cor vermelho medindo 110x6 cm para a parte superior traseira.
- 10- Adesivo vinil refletivo –SAMU 192: Adesivo vinil refletivo –SAMU 192 para o vidro traseira do veículo medindo 35x30 cm (SAMU na cor laranja e 192 na cor vermelho).
- 11- Adesivo vinil refletivo com a descrição: UNIDADE DE SUPORTE BÁSICO: COLOCAR EM 19 VEÍCULOS - Adesivo vinil refletivo com a Descrição Unidade DE SUPORTE BÁSICO na cor branco para as laterais superiores do veículo medindo 95x6 cm.
- 12- Adesivo vinil refletivo com a descrição UNIDADE DE SUPORTE AVANÇADO: COLOCAR EM 04 VEÍCULOS: Adesivo vinil refletivo com a Descrição Unidade DE SUPORTE AVANÇADO na cor branco para as laterais superiores do veículo medindo 95x6 cm.

**ANEXO II do TR – PADRONIZAÇÃO VISUAL
II – C - IMAGENS FOTOS EXTERNA E INTERNA DA AMBULÂNCIA**



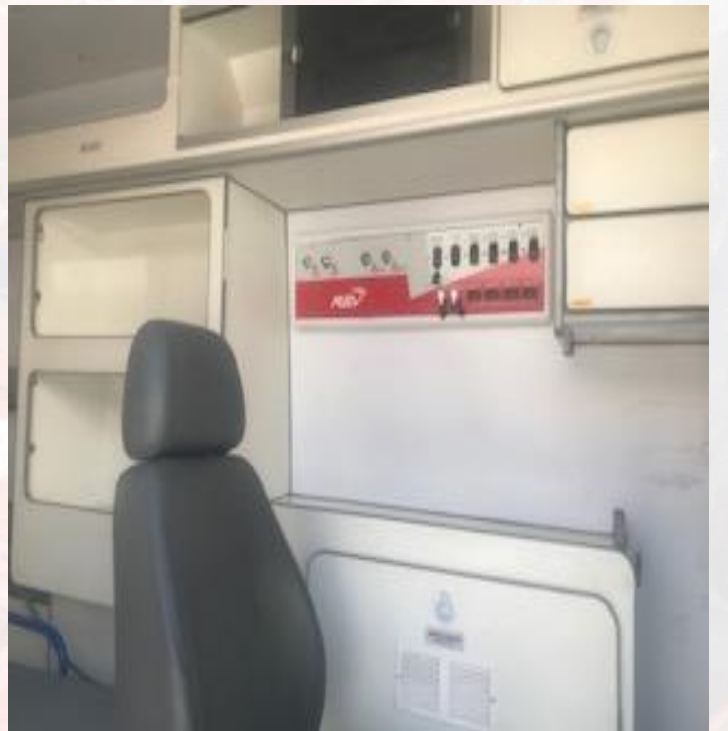





ANEXO III do TR – DECLARAÇÃO DE GARANTIA DA ENGENHARIA DA MONTADORA

Declaramos, para os devidos fins que, na hipótese de a empresa, vir a ser vencedora do PREGÃO N.º....., garantimos que as adaptações a serem realizadas não comprometem as características originais dos veículos que serão entregues e terão a garantia de fábrica inalterada por esta Montadora.

Local, de de 2024.

Representante legal da Montadora

ANEXO II**MODELO DE PROPOSTA COMERCIAL READEQUADA****PROCESSO LICITATÓRIO N.º 007/2024 - PREGÃO ELETRÔNICO N.º 004/2024****Razão Social:** _____, **CNPJ:** _____.____/____-____**Logradouro:** _____, n.º _____, **Bairro:** _____**Cidade:** _____, **UF:** __, **CEP:** _____-____, **Telefone:** (____) _____-____**E-mail.:** _____

A empresa acima se propõe a **executar o objeto, conforme discriminado no Termo de Referência - Anexo I**, pelos preços e condições assinalados na presente, obedecendo rigorosamente às disposições da legislação competente e conforme Ata de Julgamento.

Item	Descrição	Marca	Unid.	Quant.	Vlr. Unit.	Vlr. Total

OBS: Colocar na Planilha acima apenas os itens vencidos.

Declaro ter tomado conhecimento do instrumento convocatório relativo à licitação em referência, estar ciente dos critérios de julgamento do certame e da forma de pagamento estabelecidos para remunerar a execução do objeto licitado.

Declaro para os devidos fins que a proposta acima compreende a integralidade dos custos para atendimento dos direitos trabalhistas assegurados na Constituição Federal, nas leis trabalhistas, nas normas infralegais, nas convenções coletivas de trabalho e nos termos de ajustamento de conduta vigentes na data de entrega desta proposta.

LOCAL/DATA

Nome do Responsável

ANEXO III**MINUTA DE ATA DE REGISTRO DE PREÇO N.º ____/2024**

O(A) Consórcio Intermunicipal para Rede de Urgência e Emergência da Região Macro Sudeste e Macro Leste do Sul, inscrito no CNPJ n.º 17.813.026/0001-51, com sede na Rua Coronel Vidal, n.º 800, São Dimas, Juiz de Fora, MG, representado pelo Presidente, Exmo. Sr. Edson Teixeira Filho, considerando o julgamento da licitação na modalidade Pregão, na forma Eletrônica, para REGISTRO DE PREÇOS n.º 004/2024, Processo Administrativo n.º 007/2024, RESOLVE registrar o(s) preço(s) ofertado(s) pelo Fornecedor Beneficiário _____, inscrito(a) no CPF/CNPJ n.º _____, situada no(a) _____, representada pelo(a) Sr.(a) _____, CPF n.º _____, de acordo com a classificação alcançada e na(s) quantidade(s) cotada(s), atendendo as condições previstas no Edital de licitação, sujeitando-se as partes às normas constantes na Lei nº 14.133, de 1º de abril de 2021, da Resolução CISDESTE nº 08/2023 e em conformidade com as disposições a seguir:

1. CLÁUSULA PRIMEIRA: DO OBJETO

1.1. Registro de preço visando a aquisição de veículos tipo furgão 0 (zero) km, carroceria em aço e original de fábrica, longo, teto alto, air bag para os 2 ocupantes da cabine, freio com sistema anti-bloqueio (A.B.S) nas quatro rodas, com tração traseira, modelo do ano da contratação ou do ano posterior, adaptado para ambulância de suporte básico ou avançado de vida, padrão SAMU 192, com capacidade volumétrica não inferior a 10,5 (dez e meio) metros cúbicos no total, com porta lateral deslizante e portas traseiras para compor a frota de ambulâncias do CISDESTE, nos termos e condições especificadas no Termo de referência, que é parte integrante desta Ata, assim como as propostas cujos preços tenham sido registrados, independentemente de transcrição.

2. DOS PREÇOS, ESPECIFICAÇÕES E QUANTITATIVOS

2.1. O(s) preço(s) registrado(s), as especificações do objeto, as quantidades de cada item e as demais condições ofertadas na(s) proposta(s) são as que seguem:

Item	Descrição	Marca	Unid.	Quant.	Vlr. Unit.	Vlr. Total

2.1.1 - O valor total desta Ata de Registro de Preço é de R\$ _____ (_____).

2.2. Por se tratar de Registro de Preços, não se obriga a contratante a cumprir os quantitativos previstos neste Termo de Referência, sendo certo que, para efeito de pagamento, somente serão considerados os itens efetivamente entregues pela fornecedora e aceitos pela fiscalização.

3. DA ADESÃO À ATA DE REGISTRO DE PREÇOS

3.1. Não será admitida a adesão à ata de registro de preços decorrente desta licitação

4. DA VEDAÇÃO A ACRÉSCIMO DE QUANTITATIVOS

4.1. É vedado efetuar acréscimos nos quantitativos fixados na ata de registro de preços.

5. VALIDADE, FORMALIZAÇÃO DA ATA DE REGISTRO DE PREÇOS

5.1. A validade da Ata de Registro de Preços será de 06 (seis) meses, contado a partir do primeiro dia útil subsequente à data de sua assinatura, podendo ser prorrogada por igual período, mediante a anuência do fornecedor, desde que comprovado o preço vantajoso.

5.2. Após a homologação da licitação, serão registrados na ata os preços e os quantitativos do adjudicatário;

5.3. O preço registrado com indicação dos fornecedores será divulgado no PNCP e ficará disponibilizado durante a vigência da ata de registro de preços.

5.4. A existência de preços registrados implicará compromisso de fornecimento nas condições estabelecidas, mas não obrigará a Administração a contratar, facultada a realização de processo de contratação específico para a contratação pretendida, desde que devidamente justificada.

5.5. O contrato decorrente da ata de registro de preços terá sua vigência estabelecida no próprio instrumento contratual e observará no momento da contratação e a cada exercício financeiro a disponibilidade de créditos orçamentários, bem como a previsão no plano plurianual, quando ultrapassar 1 (um) exercício financeiro.

5.5.1. As despesas com a execução da presente Ata correrão à conta da seguinte dotação orçamentárias, para o corrente exercício, assim classificado:
4.4.90.52.00.1.01.03.10.302.0001.1.0001 1.632.000 AQUISIÇÃO DE VEÍCULOS E EQUIPAMENTOS.

5.5.2. A contratação com os fornecedores registrados na ata será formalizada pelo Consórcio Intermunicipal para Rede de Urgência e Emergência da Região Macro Sudeste e Macro Leste do Sul por intermédio de instrumento contratual, emissão de nota de empenho de despesa, autorização de compra ou outro instrumento hábil, conforme o art. 95 da Lei nº 14.133, de 2021.

5.5.3. Quando o instrumento contratual for substituído por emissão de nota de empenho de despesa, autorização de compra ou outro instrumento hábil, nos termos do art. 95 da Lei nº 14.133, de 2021, a minuta do contrato será parte integrante destes instrumentos para fins de observância dos requisitos previstos no art. 92 da NLLC.

5.5.4. O instrumento contratual de que trata o item 5.5. deverá ser assinado no prazo de validade da ata de registro de preços.

5.6. Os contratos decorrentes do sistema de registro de preços poderão ser alterados, observado o art. 124 da Lei nº 14.133, de 2021.

6. ALTERAÇÃO OU ATUALIZAÇÃO DOS PREÇOS REGISTRADOS

6.1. Os preços registrados poderão ser alterados ou atualizados em decorrência de eventual redução dos preços praticados no mercado ou de fato que eleve o custo dos bens registrados, nas seguintes situações:

6.1.1. Em caso de força maior, caso fortuito ou fato do príncipe ou em decorrência de fatos imprevisíveis ou previsíveis de consequências incalculáveis, que inviabilizem a execução da ata tal como pactuada, nos termos da alínea "d" do inciso II do caput do art. 124 da Lei nº 14.133, de 2021;

6.1.2. Em caso de criação, alteração ou extinção de quaisquer tributos ou encargos legais ou a superveniência de disposições legais, com comprovada repercussão sobre os preços registrados;

6.1.3. Reajustamento sobre os preços registrados, nos termos da Lei nº 14.133, de 2021.

6.1.3.1. No caso do reajustamento, deverá ser respeitada a contagem da anualidade e o índice previstos para a contratação;

7. NEGOCIAÇÃO DE PREÇOS REGISTRADOS

7.1. Na hipótese de o preço registrado tornar-se superior ao preço praticado no mercado por motivo superveniente, o Consórcio Intermunicipal para Rede de Urgência e Emergência da Região Macro Sudeste e Macro Leste do Sul na condição de gerenciador convocará o fornecedor para negociar a redução do preço registrado.

7.1.1. Caso não aceite reduzir seu preço aos valores praticados pelo mercado, o fornecedor será liberado do compromisso assumido quanto ao item registrado, sem aplicação de penalidades administrativas.

7.1.2. Na hipótese prevista no item anterior, o Consórcio Intermunicipal para Rede de Urgência e Emergência da Região Macro Sudeste e Macro Leste do Sul (gerenciador) convocará os

fornecedores do cadastro de reserva, na ordem de classificação, para verificar se aceitam reduzir seus preços aos valores de mercado e não convocará os licitantes ou fornecedores que tiveram seu registro cancelado.

7.1.3. Se não obtiver êxito nas negociações, o Consórcio Intermunicipal para Rede de Urgência e Emergência da Região Macro Sudeste e Macro Leste do Sul procederá ao cancelamento da ata de registro de preços, adotando as medidas cabíveis para obtenção de contratação mais vantajosa.

7.1.4. Na hipótese de redução do preço registrado o contrato celebrado poderá ser alterado, observado o disposto no art. 124 da Lei nº 14.133, de 2021.

7.2. Na hipótese de o preço de mercado tornar-se superior ao preço registrado e o fornecedor não poder cumprir as obrigações estabelecidas na ata, será facultado ao fornecedor requerer ao gerenciador a alteração do preço registrado, mediante comprovação de fato superveniente que supostamente o impossibilite de cumprir o compromisso.

7.2.1. Neste caso, o fornecedor encaminhará, juntamente com o pedido de alteração, a documentação comprobatória ou a planilha de custos que demonstre a inviabilidade do preço registrado em relação às condições inicialmente pactuadas.

7.2.2. Não hipótese de não comprovação da existência de fato superveniente que inviabilize o preço registrado, o pedido será indeferido pelo Consórcio Intermunicipal para Rede de Urgência e Emergência da Região Macro Sudeste e Macro Leste do Sul e o fornecedor deverá cumprir as obrigações estabelecidas na ata, sob pena de cancelamento do seu registro, nos termos do item 9.1, sem prejuízo das sanções previstas na Lei nº 14.133, de 2021, e na legislação aplicável.

7.2.3. Na hipótese de cancelamento do registro do fornecedor, nos termos do item anterior, o gerenciador convocará os fornecedores do cadastro de reserva, na ordem de classificação, para verificar se aceitam manter seus preços registrados, observado o disposto no edital de licitação.

7.2.4. Se não obtiver êxito nas negociações, o Consórcio Intermunicipal para Rede de Urgência e Emergência da Região Macro Sudeste e Macro Leste do Sul procederá ao cancelamento da ata de registro de preços, nos termos do item 9.4, e adotará as medidas cabíveis para a obtenção da contratação mais vantajosa.

7.2.5. Na hipótese de comprovação da majoração do preço de mercado que inviabilize o preço registrado, conforme previsto no item 7.2 e no item 7.2.1, o Consórcio Intermunicipal para Rede de Urgência e Emergência da Região Macro Sudeste e Macro Leste do Sul atualizará o preço registrado, de acordo com a realidade dos valores praticados pelo mercado, podendo acarretar a alteração contratual, observado o disposto no art. 124 da Lei nº 14.133, de 2021.

8. REMANEJAMENTO DAS QUANTIDADES REGISTRADAS NA ATA DE REGISTRO DE PREÇOS

8.1. Não haverá remanejamento das quantidades registradas

9. CANCELAMENTO DO REGISTRO DO LICITANTE VENCEDOR E DOS PREÇOS REGISTRADOS

9.1. O registro do fornecedor será cancelado pelo gerenciador, quando o fornecedor:

9.1.1. Descumprir as condições da ata de registro de preços, sem motivo justificado;

9.1.2. Não retirar a nota de empenho, ou instrumento equivalente, no prazo estabelecido pela Administração sem justificativa razoável;

9.1.3. Não aceitar manter seu preço registrado, na hipótese prevista na Lei 14.133/2021; ou

9.1.4. Sofrer sanção prevista nos incisos III ou IV do caput do art. 156 da Lei nº 14.133, de 2021.

9.1.4.1. Na hipótese de aplicação de sanção prevista nos incisos III ou IV do caput do art. 156 da Lei nº 14.133, de 2021, caso a penalidade aplicada ao fornecedor não ultrapasse o prazo de vigência da ata de registro de preços, poderá o Consórcio Intermunicipal para Rede de Urgência e Emergência da Região Macro Sudeste e Macro Leste do Sul (gerenciador), mediante decisão fundamentada, decidir pela manutenção do registro de preços, vedadas contratações derivadas da ata enquanto perdurarem os efeitos da sanção.

9.2. O cancelamento de registros nas hipóteses previstas no item 9.1 será formalizado por despacho do gerenciador, garantidos os princípios do contraditório e da ampla defesa.

9.3. Na hipótese de cancelamento do registro do fornecedor, o gerenciador poderá convocar os licitantes que compõem o cadastro de reserva, observada a ordem de classificação.

9.4. O cancelamento dos preços registrados poderá ser realizado pelo gerenciador, em determinada ata de registro de preços, total ou parcialmente, nas seguintes hipóteses, desde que devidamente comprovadas e justificadas:

9.4.1. Por razão de interesse público;

9.4.2. A pedido do fornecedor, decorrente de caso fortuito ou força maior; ou

9.4.3. Se não houver êxito nas negociações, nas hipóteses em que o preço de mercado tornar-se superior ou inferior ao preço registrado.

10. DAS PENALIDADES

10.1. O descumprimento da Ata de Registro de Preços ensejará aplicação das penalidades estabelecidas no edital.

10.1.1. As sanções também se aplicam aos integrantes do cadastro de reserva no registro de preços que, convocados, não honrarem o compromisso assumido injustificadamente após terem assinado a ata.

10.2. É da competência do gerenciador a aplicação das penalidades decorrentes do descumprimento do pactuado nesta ata de registro de preço.

11. CONDIÇÕES GERAIS

11.1. As condições gerais de execução do objeto, tais como os prazos para entrega e recebimento, as obrigações da Administração e do fornecedor registrado, penalidades e demais condições do ajuste, encontram-se definidos no Termo de Referência, ANEXO AO EDITAL.

11.2. No caso de adjudicação por preço global do grupo de itens, só será admitida a contratação dos itens nas seguintes hipóteses:

11.2.1. Contratação da totalidade dos itens de grupo, respeitadas as proporções de quantitativos definidos no certame;

ou

11.2.2. Contratação de item isolado para o qual o preço unitário adjudicado ao vencedor seja o menor preço válido ofertado para o mesmo item na fase de lances.

11.3. A ata de realização da sessão pública do pregão, contendo a relação dos licitantes que aceitarem cotar os bens ou serviços com preços iguais ao do licitante vencedor do certame, será anexada a esta Ata de Registro de Preços.

Para firmeza e validade do pactuado, a presente Ata foi lavrada em duas vias de igual teor, que, depois de lido e achado em ordem, vai assinado pelos contraentes.

Juiz de Fora, __/__/____.

Edson Teixeira Filho
Presidente

Representante Legal
Razão Social da Empresa

TESTEMUNHAS

1) Ass.: _____ 2) Ass.: _____

Nome: _____ Nome: _____

CPF: _____ CPF: _____



ESTUDO TÉCNICO PRELIMINAR

1 - Indicação do objeto que se pretende contratar

1.1 - Registro de preço visando a aquisição de veículos tipo furgão 0 (zero) km, carroceria em aço e original de fábrica, longo, teto alto, air bag para os 2 ocupantes da cabine, freio com sistema anti - bloqueio (A.B.S) nas quatro rodas, com tração traseira, modelo do ano da contratação ou do ano posterior, adaptado para ambulância de suporte básico ou avançado de vida, padrão SAMU 192, com capacidade volumétrica não inferior a 10,5 (dez e meio) metros cúbicos no total, com porta lateral deslizante e portas traseiras para compor a frota de ambulâncias do CISDESTE, conforme especificações e quantitativos estabelecidos neste documento.

1.2 - Justificativa da utilização do SRP

A contratação será pelo Sistema de Registro de Preço (SRP) devido às especificidades do seu objeto, inclusive a quantidade máxima que poderá ser adquirida, e, ainda, a demanda de contratações frequentes, estando em concordância com o disposto no Art. 82 da Lei nº 14.133, de 2021.

2 - Descrição da necessidade

2.1 - A pretensa solicitação se justifica, a fim de dotar o CISDESTE de unidades móveis em perfeito estado de funcionamento, permitindo ao órgão realizar suas manutenções preventivas e corretivas com uma frota dimensionada para assegurar o serviço de atendimento de urgência e emergência sem problemas de solução de continuidade.

2.2. Cabe destacar que o CISDESTE realiza os serviços pré-hospitalares de urgência e emergência, SAMU 192, na Macrorregião Sudeste e na Macrorregião Leste do Sul do Estado de Minas Gerais, em 147 (cento e quarenta e sete) municípios consorciados com população estimada de 2.500.000 (dois milhões e quinhentos mil) habitantes., o que expõe nossas unidades móveis a severas condições de uso.

2.3. Mediante ao exposto, reiteramos a necessidade de abertura de processo licitatório para registro de preço visando a aquisição de veículos tipo furgão, padrão SAMU 192, adaptado para ambulância de Suporte Básico ou Avançado de Vida, evitando que ocorra desconformidades e/ou prejuízos no atendimento móvel pré-hospitalar de Urgência e Emergência, nas regiões de sua responsabilidade.

2.4. JUSTIFICATIVA DA TRAÇÃO TRASEIRA

2.4.1. A escolha de ambulâncias com tração traseira para o Serviço de Atendimento Móvel de Urgência (SAMU) ao atender pacientes em cidades e zonas rurais é embasada em várias justificativas técnicas importantes. Essas justificativas incluem:

2.4.2 - Melhor Desempenho em Terrenos Irregulares: A tração traseira é conhecida por oferecer melhor desempenho e estabilidade em terrenos irregulares, que são comuns em áreas rurais. Isso se deve ao fato de que, quando o veículo acelera, o peso é transferido para a traseira, aumentando a aderência dos pneus traseiros e, conseqüentemente, a tração. Em estradas com lama, por exemplo, a tração traseira pode proporcionar um melhor controle do veículo, crucial para ambulâncias que precisam chegar a locais de difícil acesso em situações de emergência.

2.4.3 - Distribuição de Peso: A configuração de tração traseira permite uma distribuição de peso mais equilibrada ao longo do veículo, especialmente quando carregado. Isso melhora a dirigibilidade e a estabilidade, aspectos cruciais para a segurança durante o transporte de pacientes, particularmente em situações de emergência que exigem deslocamentos rápidos.

2.4.4 - Em resumo, a escolha por ambulâncias com tração traseira pelo SAMU para atendimento em cidades e zonas rurais é uma decisão baseada na necessidade de desempenho em terrenos variados que favoreça a segurança e a estabilidade durante o transporte de pacientes.

2.4.5 – Após ampla pesquisa, constatamos que a Secretaria de Estado da Saúde de Santa Catarina, em caso idêntico, solicitou parecer técnico do Departamento de Engenharia Mecânica da Universidade Federal de Santa Catarina, com relação ao desempenho de veículos tração dianteira e traseira.

2.4.6 – Conforme relatório do TCESC, **o referido parecer técnico assinado pelo Mestre e Doutor Professor Lauro Cesar Nicolazzi**, compara o desempenho de veículos tração dianteira, traseira e integral de forma a dar subsídios para a escolha do layout de tração mais adequado para os veículos de emergência para o Corpo de Bombeiros de Santa Catarina, cuja conclusão se transcreve:

"Com essa análise e estendendo o raciocínio para o desempenho de veículo em pistas com baixo coeficiente de atrito e/ou com grandes aclives, afirmo que o veículo mais adequado para as condições de uso do CBMSC é o com veículo com tração integral, enquanto que o menos recomendável é o com tração dianteira, visto que esse último tem no máximo 50% (cinquenta por cento) do desempenho dos demais veículos em situações

limites, iras quais os veículos do CBMSC são normalmente usados. Vale salientar que os veículos com tração integral normalmente são mais caros e, em função do peso maior e do sistema de transmissão, consomem mais combustível. **Desta forma os veículos com tração traseira são a melhor opção para a maioria das aplicações do CBMSC** (...)

2.4.7 - Em que pese o estudo do Departamento de Engenharia Mecânica da Universidade Federal de Santa Catarina, se referir as ambulâncias do Corpo de Bombeiros, a mesma conclusão se amolda as necessidades do SAMU, por se tratar de ambulância para transporte de pacientes nos mais diversos locais que precisam ser atendidos com eficiência. As ambulâncias a serem adquiridas atenderão o SAMU, logo, não se trata de aquisição de veículos comuns para passeio ou transporte de cargas, mas sim de veículo de categoria especial, para transporte de pessoas enfermas, acidentados, pacientes com risco de morte. Portanto, a opção pela tração traseira se justifica porque as ambulâncias percorrem os mais variados tipos de estradas, como estradas não pavimentadas com pisos escorregadios, subidas íngremes, estradas de chão batido que em dias de chuvas transformam se em ruas com solo mole (lama). Desse modo, é evidente que existe total interesse público na aquisição de ambulância com **tração traseira**, razão pela qual **não há que se falar em exigência irrelevante.**

2.5 - JUSTIFICATIVA PARA CAPACIDADE CARGA DA AMBULÂNCIA - 1.400 KG

2.5.1 - Atendimento eficiente de emergências: A capacidade de carga do furgão ambulância é fundamental para garantir que todos os equipamentos médicos essenciais e suprimentos de emergência estejam disponíveis no momento certo. Uma capacidade de carga adequada permite o transporte de equipamentos como desfibriladores, ventiladores, macas, kits de primeiros socorros, entre outros, garantindo que a equipe médica possa responder eficazmente a diversas situações de emergência.

2.5.2 - Adaptação a diversas situações: A capacidade de carga deve permitir a adaptação da ambulância do SAMU para responder a uma ampla gama de situações de emergência, incluindo acidentes automobilísticos, crises cardíacas, acidentes vasculares cerebrais, traumas, entre outros. Isso pode exigir espaço para equipamentos específicos para diferentes tipos de intervenções médicas.

2.5.3 - Suporte a equipe médica: A capacidade de carga deve ser suficiente para transportar não apenas equipamentos médicos, mas também a equipe médica, garantindo que a equipe do SAMU tenha acesso a todos os recursos necessários para fornecer atendimento de emergência de qualidade no local da ocorrência.

2.5.4 – Cabe ainda ressaltar que a preocupação com a capacidade de carga mínima do veículo está presente em outros processos licitatórios, como podemos verificar na Secretaria de Saúde do Estado de Santa Catarina (Pregão Eletrônico nº 2220/2018), no Corpo de Bombeiros Militar do Distrito Federal (Pregão Eletrônico nº 161/2015) e na Secretaria de Administração do Estado do Piauí (Pregão Eletrônico nº 20/2013).

2.6 - JUSTIFICATIVA PARA EXIGÊNCIA DE LICITANTE AUTORIZADO A VENDA DE VEÍCULO NOVO/ZERO KILOMETRO

2.6.1 - É necessário comprovar o estrito cumprimento da Lei nº 6.729, de 28 de novembro de 1979 (Lei Ferrari), garantindo que a empresa licitante seja autorizada a vender veículos novos/zero quilômetro e possua a concessão de comercialização fornecida pelo fabricante, bem como o Certificado de Garantia comprovando que a transformação é devidamente homologada pela Engenharia da Montadora, não alterando a garantia do veículo.

2.6.2 - A exigência acima é adotada por diversos órgãos públicos, como por exemplo no edital do Ministério da Saúde - Secretaria Executiva - Departamento de Logística em Saúde nas contratações para aquisição de ambulâncias para o SAMU 192 (Edital de Pregão Eletrônico Nº 150/2023).

2.6.3 - No mesmo edital, no item 17.3.2.4 dentre outros argumentos ele afirma:

"(...) exigência do cumprimento de requisito previsto em lei especial, encontra amparo na 8666/1993 em seu art.30, inciso IV tornando claro obediência ao princípio da legalidade. Considerando que existem, conforme informação da FENABRAVE - Federação Nacional da Distribuição de Veículos Automotores, 7.300 (sete mil e trezentos) concessionárias em 1.050 cidades do país, não ocorrendo em quebra da concorrência ou restrição da competitividade, mas busca estritamente a efetividade do Programa SAMU 192, uma vez que sua implantação é regionalizada, e a revenda de veículo por não concessionário ou não fabricante (que também se caracteriza como consumidor final), a outro consumidor final, neste caso a administração pública aqui representada pelo CISDESTE, restaria descaracterizado o conceito jurídico de veículo novo".

2.6.4 - Oportuno esclarecer que o artigo 30, da lei 8666/93

citado no edital foi mantido pela Lei Federal nº 14.133/2021, em seu art. 67, inciso IV.

2.6.4 – Recentemente o TCE-MG julgou legal a Deliberação n. 64 do CONTRAN e da disciplina de concessão comercial prevista na Lei n. 6.729/79, **que veículo novo é aquele comercializado por concessionária ou fabricante antes de registro e licenciamento:**

DENÚNCIA. PREGÃO PRESENCIAL. FORNECIMENTO DE VEÍCULOS ZERO QUILOMETRO. FORNECIMENTO APENAS POR CONCESSIONÁRIAS AUTORIZADAS OU FABRICANTES. EXIGÊNCIA DE CARTA DE SOLIDARIEDADE. IMPROCEDÊNCIA. 1. Nos termos da Deliberação n. 64 do CONTRAN e da disciplina de concessão comercial prevista na Lei n. 6.729/79, veículo novo é aquele comercializado por concessionária ou fabricante antes de registro e licenciamento. Por esse motivo, a Administração, ao permitir somente a participação de licitantes que se enquadram no conceito de concessionárias ou fabricantes, não busca cercear a competitividade, mas sim delinear devidamente o objeto, garantindo o cumprimento da obrigação pretendida. 2. Compete ao gestor público observar as potencialidades do mercado e as necessidades do ente que ele representa, avaliando as circunstâncias do caso concreto e, conforme seja viável ou não a aquisição de veículos já previamente licenciados, optar pela maior ou menor amplitude da concorrência. Em outras palavras, é discricionariedade da Administração Pública a escolha pela aquisição de veículos novos apenas da montadora/fabricante ou da concessionária, devendo restar tal opção claramente estabelecida no edital.

(TCE-MG - DEN: 1119749, Relator: CONS. CLÁUDIO TERRÃO, Data de Julgamento: 26/05/2022, Data de Publicação: 02/06/2022)

2.7 - JUSTIFICATIVA PARA EXIGÊNCIA DE CERTIFICADO DE GARANTIA DA TRANSFORMAÇÃO DO VEÍCULO EM AMBULÂNCIA.

2.7.1 - A qualidade da transformação do veículo adquirido para ambulância é muito importante, pois trata-se da adequação do veículo para o atendimento de pacientes de urgência e emergência, que devem contar com os equipamentos dispostos de tal forma para equipe de atendimento que faça diferença no atendimento de pacientes, além de contribuir para a disponibilidade da frota na medida que esta transformação possua a qualidade atestada.

2.7.2 - Esta preocupação nos leva a solicitar uma declaração de garantia da montadora sobre os serviços de transformação do veículo, além dos documentos normais das empresas que atuam no ramo referido, que são os certificados CAT e CCT;

2.7.3 - Novamente apontamos que não é somente o CISDESTE que se preocupa com a qualidade da transformação do veículo. O edital de pregão eletrônico nº 150/2023, publicado, em 07/12/2023, pelo Ministério da Saúde, através de seu Departamento de Logística, exige a garantia da engenharia da montadora sobre os serviços de transformação, conforme podemos depreender dos itens 8.1.8 e 17.3.2.2. do termo de referência parte integrante do mesmo edital, conforme transcrevemos abaixo:

"8.1.8. Efetuar no momento da assinatura do contrato a entrega obrigatória da Declaração de Garantia da Engenharia da Montadora, Apêndice IV deste Termo de Referência, devidamente assinado pelo representante legal, especificado os chassis;"

"17.3.2.2. Certificado de Garantia expedido comprovando que a transformação é devidamente homologada pela Engenharia da Montadora, não alterando a garantia do veículo solicitada no descritivo, conforme modelo sugerido no Apêndice IV;"

3 - Área(s) requisitante(s)

3.1 - Gerência de Logística

4 - Descrição dos Requisitos da Contratação

4.1 - Da natureza da Contratação

4.1.1 - A natureza do objeto deste ETP dadas suas características, enquadra-se em bens comuns nos termos da Lei nº 14.133/2021, cujos padrões de desempenho e qualidade podem ser objetivamente definidos pelo edital, por meio de especificações usuais de mercado, devendo, portanto, ser licitado por meio do Pregão, preferencialmente na forma Eletrônica.

4.2 - Prazo de vigência da Ata de Registro de Preço

4.2.1 - O prazo de vigência da Ata de Registro de Preços será de 01 ano, contado a partir do primeiro dia útil subsequente à sua assinatura, podendo ser prorrogada por igual período, mediante a anuência do fornecedor, desde que comprovado o preço vantajoso.

4.2.2 - O contrato decorrente da ata de registro de preços terá sua vigência estabelecida no próprio instrumento contratual e observará no momento da contratação e a cada exercício financeiro a

disponibilidade de créditos orçamentários, bem como a previsão no plano plurianual, quando ultrapassar 1 (um) exercício financeiro.

4.3 - Sustentabilidade

4.3.1 - Além dos critérios de sustentabilidade eventualmente inseridos na descrição do objeto, devem ser atendidos os requisitos exigidos neste tópico.

4.3.2 - A CONTRATADA deve conduzir suas ações em conformidade com os requisitos legais aplicáveis, observando também a legislação ambiental para a prevenção de adversidades ao meio ambiente.

4.3.3 - Com relação aos critérios de sustentabilidade, os produtos deverão respeitar as normas e os princípios ambientais, minimizando ou mitigando os efeitos dos danos ao meio ambiente, utilizando, sempre que possível e disponível, tecnologias e materiais ecologicamente corretos, bem como promovendo a racionalização de recursos naturais.

4.3.4 - São proibidas, à contratada, as seguintes formas de destinação ou disposição final de resíduos sólidos ou rejeitos originados da fabricação dos bens contratados:

4.3.4.1 - Lançamento em praias, no mar ou em quaisquer corpos hídricos;

4.3.4.2 - Lançamento in natura a céu aberto, excetuados os resíduos de mineração;

4.3.4.3 - Queima a céu aberto ou em recipientes, instalações e equipamentos não licenciados para essa finalidade; e outras formas vedadas pelo Poder Público.

5 - Levantamento de Mercado

5.1 - Após levantamento não identificamos alternativas de solução no mercado para o problema apresentado que não seja a aquisição na forma descrita nesse estudo. Para a contratação em tela, verificou-se contratações similares feitas por outros órgãos e entidades da Administração, no intuito de identificar melhores práticas, metodologias e soluções que melhor se adequassem a nossa necessidade. Na oportunidade, constatamos que a forma de contratação é similar aos modelos adotados em outras contratações no âmbito da Administração Pública. Salienta-se ainda que esta é a forma atual adotada, atendendo perfeitamente as necessidades da administração.

5.2 - Destacamos ainda a possibilidade de o CISDESTE aderir a atas de registro de preços de outros órgãos públicos, tendo em vista que o objeto da licitação é de necessidade comum de diversos órgãos e é adquirido em larga escala pelo poder público nas esferas Federal, Estadual e Municipal.

5.3 - Não prosseguimos com esta medida descrita no item 5.2, tendo em vista as questões técnicas que demonstram que a maioria dos bens licitados não possuem as peculiaridades técnicas que

atendem as operações do CISDESTE, principalmente em relação a Tração Traseira, objeto de justificativa própria constante neste documento no item 2.4.

5.3 - Cabe também destacar a preocupação com a qualidade da transformação do veículo adquirido para ambulância, pois trata-se da adequação do veículo para o atendimento de pacientes de urgência e emergência, que devem contar com os equipamentos dispostos de tal forma para equipe de atendimento que faça diferença no atendimento de pacientes, além de contribuir para a disponibilidade da frota na medida que esta transformação possua a qualidade atestada.

Esta preocupação não é somente do CISDESTE e é apontado em editais de outros órgãos públicos, de aquisição de bens semelhantes, a menção ao problema, como podemos constatar no edital de pregão eletrônico nº 150/2023, publicado, em 07/12/2023, pelo Ministério da Saúde, através de seu Departamento de Logística, onde para solucionar a questão o órgão exige a garantia da engenharia da montadora sobre os serviços de transformação, conforme podemos depreender dos itens 8.1.8 e 17.3.2.2. do termo de referência parte integrante do mesmo edital, conforme transcrevemos abaixo:

"8.1.8. Efetuar no momento da assinatura do contrato a entrega obrigatória da Declaração de Garantia da Engenharia da Montadora, Apêndice IV deste Termo de Referência, devidamente assinado pelo representante legal, especificado os chassis;"

"17.3.2.2. Certificado de Garantia expedido comprovando que a transformação é devidamente homologada pela Engenharia da Montadora, não alterando a garantia do veículo solicitada no descritivo, conforme modelo sugerido no Apêndice IV;"

Por isso, o CISDESTE adotará, na presente licitação a mesma medida citada acima, para que tenha plena garantia dos serviços de transformação realizados no veículo adquirido.

6 - Descrição da solução como um todo

6.1 - Registro de preço visando a aquisição de veículos tipo furgão 0 (zero) km, carroceria em aço e original de fábrica, longo, teto alto, air bag para os 2 ocupantes da cabine, freio com sistema anti-bloqueio (A.B.S) nas quatro rodas, com tração traseira, modelo do ano da contratação ou do ano posterior, adaptado para ambulância de suporte básico ou avançado de vida, padrão SAMU 192, com capacidade volumétrica não inferior a 10,5 (dez e meio) metros cúbicos no total, com porta lateral deslizante e portas traseiras para compor a frota de ambulâncias do CISDESTE, conforme condições, quantidades e exigências estabelecidas neste instrumento.

6.2 - As especificações técnicas contidas no presente documento, inclusive quanto ao detalhamento, requisitos, características, e quantitativos do objeto da contratação, foram definidos por este(s) setor(es) demandante(s), com base em parâmetros técnicos objetivos, para a melhor consecução do interesse público, do qual está identificado no final e aprova o presente instrumento e seus anexos.

6.3 - Registre-se que, a especificação técnica do objeto será tratada no item 07 deste ETP, de modo que sua inclusão aqui seria redundante.

6.4 - Para a melhor consecução do interesse público a contratada deverá atender as seguintes exigências relacionadas à manutenção e à assistência técnica:

Fornecer garantia de 1(um) ano

7 - Estimativa das Quantidades a serem contratadas

Item	Descrição	Unid.	Quant.
1	Registro de preço para eventual e futura aquisição de veículos tipo furgão 0 (zero) km, adaptado para ambulância de suporte básico ou avançado de vida, padrão SAMU 192.	um	05

7.1 - Metodologia de cálculo dos quantitativos

7.1.1 - O dimensionamento do quantitativo foi obtido com base no dimensionamento da frota do CISDESTE, realizado pela área de logística.

7.1.2 - Por se tratar de Registro de Preços, não se obriga a contratante a cumprir os quantitativos previstos neste Estudo Técnico Preliminar, sendo certo que, para efeito de pagamento, somente serão considerados os itens efetivamente entregues pela fornecedora e aceitos pela fiscalização.

8 - Estimativa do Valor da Contratação

8.1 - O valor estimado da contratação é de R\$ R\$ 2.000.000,00 (dois milhões de reais).

8.2 - Os valores aqui apresentados são meramente indicativos, não se tratando dos preços de referência da futura contratação, o qual será realizado oportunamente quando da elaboração do Termo de Referência, acompanhados dos preços unitários referenciais, das memórias de cálculo e dos documentos que lhe dão suporte, com os parâmetros utilizados para a obtenção dos preços e para os respectivos cálculos.

9 - Justificativa para o Parcelamento ou não da Solução

9.1 - A regra a ser observada pela Administração nas licitações é a do parcelamento do objeto, conforme disposto no inciso V, alínea "b" do art. 40 da Lei Federal nº 14.133/2021, mas é imprescindível que a divisão do objeto seja tecnicamente viável e economicamente vantajosa e não represente perda de economia de escala. No presente caso, tendo em vista tratar-se de PARCELA ÚNICA (somente um tipo de produto), NÃO HÁ o que se falar em parcelamento da solução.

10 - Contratações Correlatas e/ou Interdependentes

10.1 - Entendemos haver para o objeto em questão a previsão de contratação correlata / interdependente, conforme cláusula seguinte:

Contratação de seguro veicular e a Contratação de solução para manutenção veicular

11 - Demonstração da previsão da contratação no plano de contratações anual, quando elaborado

11.1 - A contratação pretendida está alinhada com o Planejamento previsto para o atual exercício, porém, o Plano de Contratações Anual ainda NÃO foi adotado pelo(a) Consórcio Intermunicipal para Rede de Urgência e Emergência da Região Macro Sudeste e Macro Leste do Sul.

12 - Demonstrativo dos resultados pretendidos em termos de economicidade e de melhor aproveitamento dos recursos humanos, materiais e financeiros disponíveis;

12.1 - Pretende-se com esta contratação atingir os seguintes resultados:

12.1.1 - Os resultados pretendidos com a contratação de medicamentos para a farmácia básica do município incluem:

I - Promover a eficiência no uso dos recursos públicos, por meio da aquisição de AMBULÂNCIAS com melhores condições de preço e qualidade, por meio de um processo licitatório transparente e competitivo.

II - Possuir unidade móveis de saúde em perfeito estado de uso, liado a redução no custo de manutenção de veículos.

13 - Providências a serem adotadas

13.1 - Não há providências a serem adotadas pela administração previamente à celebração do contrato, visto que não há necessidade de capacitação de fiscais e/ou gestores de contrato ou de adequação do ambiente da organização.

14 - Possíveis Impactos Ambientais

14.1 - Não se vislumbra a ocorrência de possíveis impactos ambientais gerados pela contratação em estudo, contudo, a contratada deverá conduzir suas ações em conformidade com os requisitos legais e regulamentos aplicáveis, observando também a legislação ambiental para a prevenção de adversidades ao meio ambiente e a saúde dos trabalhadores e envolvidos na execução do objeto.

15 - Análise de Risco

15.1 - Conforme entendimento do TCU [1]

"(...) o estudo técnico preliminar já serve, naturalmente, ao gerenciamento de riscos da futura contratação".

Cada elemento do ETP permite de certa forma antecipar problemas e prever oportunidades, orientando a tomada de decisão na fase de elaboração dos demais documentos, especialmente o termo de referência.

15.2 - No entanto, no presente caso, foram identificados riscos relevantes que devem ser abordados de forma separada, sendo necessário elaborar o Mapa de Risco.

16 - Declaração de Viabilidade

16.1 - Declaro(amos) viável esta contratação.

16.1.1 - Justificativa da Viabilidade

16.1.1.1 - Pelo constatado nos estudos preliminares considera-se que a contratação é viável em termos de disponibilidade, competitividade de mercado e forma de contratação, não se observando óbices ao seu prosseguimento.

Juiz de Fora, 29/04/2024

Gabriel Rebello Lignani Siqueira
Gerente de Logística